

Daans

Nr. 83 winter 2022 | € 6,75

ERFSGOED



Vloeibladen
van Brunzeel

*Restauratietimmeren
in ere hersteld*

Waxinelichtjes
van Verkade

Colofon

Zaans Erfgoed is een initiatief van de Vereniging Zaans Erfgoed en verschijnt vier keer per jaar.

Uitgever Stichting Uitgeverij Zaans Erfgoed.

Bestuur Stichting Leonore Olde-Verburg, Peter Tange, Roel Woudt, Winnie de Wit.
Redactie Lean van 't Hooft, Wim de Jong (fotografie), Hessel Kraaij, Jos Lap, Rob Lengers, Leonore Olde-Verburg, Toon Olij, Frits Poiesz (voorzitter), Wikje van Ritbergen (beeldredactie), Wietske van Soest, Corrie van Sijl (eindredactie).

Aan dit nummer werkten verder mee Giljam Klijn, Jaap Klomp, Bouke Koopman, Jan Krijt, Johan Kruijt-de Jong, Jan van der Male.

Vormgeving Rolf Kliffen.

Druk Huig Haverlag Printing.

Redactiesecretariaat

Wikje van Ritbergen, 0314-841442, redactiezaanserfgoed@gmail.com

Abonnementen en ledenadministratie Secretariaat vereniging Zaans Erfgoed Francis Engels, secretaris

De Kiel 58, 1502 GP Zaandam
secretariaat@zaanserfgoed.nl

We wensen al onze lezers prettige feestdagen en een voorspoedig 2023

Zaans Erfgoed belicht alle mogelijke aspecten van de Zaanse geschiedenis, van archeologie tot industrie, van cultuur tot landschap en alles daartussen. Abonneren kan door lid te worden van de Vereniging Zaans Erfgoed voor € 22,50 per jaar met een mail naar secretariaat@zaanserfgoed.nl of via de knop lid worden op onze website www.zaanserfgoed.nl

Omslag Hugo Nuij, een leerling van de opleiding Technicus Hout en Restauratie, controleert de gladheid van het schaafwerk. FOTO WIM DE JONG

Het copyright van de artikelen in dit blad berust bij de auteurs. Overname in welke vorm dan ook kan alleen met schriftelijke toestemming van de uitgever. Wij doen ons best de rechten op illustraties te eerbiedigen. Wie desondanks meent rechten te kunnen doen gelden wende zich tot de uitgever.

Column

Zaanse pakhuizen redden

Ik ben Ekko Vermeulen, voorzitter van Stichting Zaanse Pakhuizen. Ik ben een echte Zaankanter en woon sinds 2013 in een origineel Zaan houten pakhuis (de voormalige Boterton), dat maar net van de ondergang is gered toen een bouwbedrijf en de nieuwe eigenaar plannen hadden gemaakt om alles volledig te slopen en een nieuwbouw replica te bouwen. Het originele pakhuis is gelukkig gered, verplaatst en volledig gerestaureerd, maar dit maakte mij toen al ontzettend boos. Ik hoefde dan ook niet lang na te denken toen mij gevraagd werd om bestuurslid te worden bij Stichting Zaanse Pakhuizen, opgericht in 2002, om pakhuis De Baars te redden. Helaas gaat het nog te vaak mis in Zaanstad, prachtige historische panden zijn verdwenen, wat achteraf helemaal niet nodig bleek te zijn. Zie ook maar weer pakhuis Wormerveer dat al jaren staat te verpieteren langs de Zaan, een prachtig beeldbepalend pand dat de overgang van houtbouw naar gemetselde bouw vertegenwoordigt, het laatste in zijn soort. Gelukkig hebben wij met Zaans Erfgoed kunnen knokken voor behoud ervan en het ziet er naar uit dat het hier goed gaat komen, maar als wij er niet waren geweest dan was het niet goed afgelopen en was er weer een bijzonder stuk erfgoed verdwenen. Hetzelfde hebben we meegemaakt met de molenshuur van De Paauw in Nauerna, een compleet vervallen schuur waar niemand meer heil in zag. De gemeente wilde de grond verkopen voor de bouw van luxewoningen en de molenshuur definitief slopen. Samen met de bewoners van Nauerna hebben we de molenshuur kunnen behouden, restaureren en weer in volle glorie kunnen herstellen. Vervolgens hebben we zelfs de molen terug kunnen bouwen die er ooit heeft gestaan, door het originele molenlichaam te gebruiken van molen De Haan, dat in een weiland bij Abbekerk langs de A7 stond te verpieteren. Van molen De Haan hebben wij vervolgens de enige hennepklopmolen ter wereld gemaakt.



Ekko Vermeulen. FOTO AANGELEVERD

Een unicum. Molens passen eigenlijk niet helemaal binnen de doelstelling van onze stichting; wij zijn namelijk Stichting Zaanse Pakhuizen, behoeder en eigenaar van oorspronkelijke Zaanse houten pakhuizen, maar zo'n bijzondere kans om erfgoed terug te brengen konden we niet voorbij laten gaan. Nu is de molen elke zaterdag geopend voor publiek, hebben we een team van gepassioneerde vrijwillige molenaars en een museum opgezet over de industriële hennepindustrie in samenwerking met het Hash, Marihuana en Hemp Museum in Amsterdam. Daarnaast hebben wij een type molen teruggebracht dat niet meer bestond; ook dat is behoud van erfgoed. De Zaanstreek is een bijzonder gebied met een heel rijke historie; dat wil je kunnen laten zien aan nieuwe generaties, daarom moeten we zo zuinig zijn op ons erfgoed. Op dit moment ligt de focus van onze stichting op het monitoren van de verplaatsing en restauratie van pakhuis Wormerveer, zodat we zeker weten dat zo veel mogelijk historisch materiaal behouden blijft. Het is goed dat we collega's hebben die ook zeer belangrijk werk hebben geleverd voor het behoud van ons erfgoed, zoals Vereniging Zaanse Molen, Elout Wytema Stichting, Stichting Frans Mars en Vereniging Zaans Erfgoed. Je kunt het namelijk niet alleen.

Ekko Vermeulen is sinds 2013 bestuurslid van de stichting Zaanse Pakhuizen en sinds 2019 voorzitter. ●

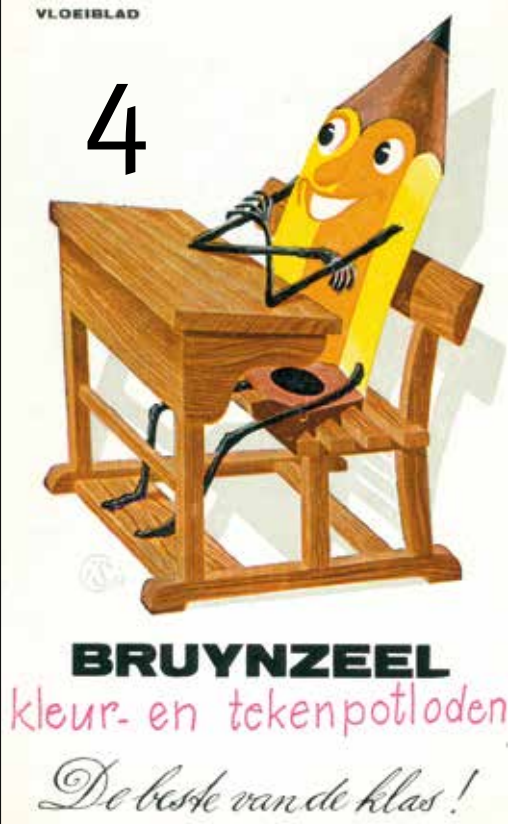

Inhoud

- 4** De vloei-bladen die Bruynzeel gebruikte om reclame te maken, zijn tegenwoordig verzamelaarsobjecten. **Jaap Klomp** legt uit hoe dat zit.
- 8** In 1923 werd Zandijk opgeschrikt door een hoogoplopend belastingconflict. **Wietske van Soest** doet verslag.
- 12** Mede dankzij **Bouke Koopman** is de opleiding tot restauratietimmerman nieuw leven ingeblazen.
- 16** **Jaap Klomp** bezit een tegeltableau van een verdwenen scheepswerf op De Hemmes. Wat zit daarachter?
- 20** **Giljam Klijn** belicht een jong hoofdstuk van de stadsgeschiedenis: sanering en nieuwbouw van wijken in de jaren zeventig en tachtig van de vorige eeuw.
- 24** **Jan Krijt** vertelt het verhaal van een bijna vergeten Verkadeproduct: waxinlichtjes.
- 28** **Jan van der Male** laat zien hoe op Westzijde 64 te Zaandam al tweehonderd jaar van alles te verkrijgen is op het gebied van verkeer en vervoer.
- 32** **Johan Kruijt-de Jong** zag in 1975 de mogelijkheden van het Huis met de Haan, Oostzijde 260 in Zaandam, of hoe een bouwval in samenwerking met de gemeente zijn glorie terugkreeg.
- En verder**
- 36** **MUSEUMVONDST**
Onlangs dook de eerste schets van De Houtwerker van Miletic op. **Henk Heijnen** vertelt het slothoofdstuk van de bizarre geschiedenis van dat beeld.
- 38** **NIEUWE BOEKEN**
Met onder andere tachtig jaar diergeneeskunde in de Zaanstreek en een onverwachte link tussen een Duitse wielervederheid en de Zaanstreek.
- 40** **ERFGOEDNIEUWS**
De algemene ledenvergadering van de Vereniging en de Bredenhofprijs 2023.
- 42** **KRONIEK**
Zaanse feiten en weetjes van augustus tot en met oktober 2022.
- 46** **AGENDA**
Eropuit in de wintermaanden.

Kort voor het ter perse gaan van dit blad bereikte ons het verdrietige nieuws dat **Theo Hallingse van het houtmuseum is overleden**. De redactie denkt met plezier en dankbaarheid terug aan de vele keren dat hij ons ter wille was met beeldmateriaal of een artikel schreef voor ons tijdschrift.



De vloeibloden van Bruynzeel

Van gewone schrijfbehoefte tot gezochte typografische ontwerpen

De Bruynzeelfabrieken in Zaandam zijn vooral bekend geworden door hun houten producten, zoals deuren, keukens en kasten. Het bedrijf maakte daarvoor reclame met vloeibloden van een grafisch hoog artistiek niveau. Dat was een slimme zet, want toen er nog veel geschreven werd met pen en inkt waren vloeibloden een onmisbaar (kantoor)attribuut. Tot pakweg 1960 werden ze ook gebruikt op de lagere school. Blocnotes met schrijfpapier hadden ook vrijwel altijd een schutblad van vloeipapier.



Vloeiblad voor de maand mei 1927, nog eenvoudig vormgegeven en met simpele informatie.

Voor een nieuwe school in Voorburg leverde Bruynzeel de deuren. De kleurencompositie werd ontworpen door Vilmos Huszár.



Een vloeiwals van de firma Wessanen met een zilveren bovenblad.



Uitgebreide productinformatie over de kwaliteit van het door Bruynzeel gebruikte grenenhout.

Uitbreiding van het assortiment zorgde weer voor andere producten op de vloeibloden.

Tot ver in de twintigste eeuw werd geschreven met pen en inkt. Inkt op waterbasis heeft enige tijd nodig om te drogen, anders krijg je bij aanraken vlekken in de geschreven tekst. De droogtijd kan aanzienlijk bekort worden door een vloeiblad op de geschreven tekst te leggen. Voor zo'n vloeiblad is ongelijmd papier nodig. Dat bestaat alleen uit vezels en heeft geen bindmiddelen, zodat het niet kan worden bedrukt of beschreven. Als je nu een laagje ongelijmd papier op een laagje gewoon papier plakt, heb je een vel dat je aan de ene kant kunt bedrukken met een naam, logo of reclameboodschap terwijl de onbedrukte zijde kan worden gebruikt als vloeiblad. Veel bedrijven probeerden op deze manier naamsbekendheid te krijgen.

De vloeiwals

Nadat de typemachine rond 1900 haar intrede had gedaan, werden de brieven op de kantoren door de typistes en klerken uitgetikt in plaats van met de hand geschreven. Die moesten later door de directie nog met pen en inkt worden ondertekend. De directeur beschikte meestal over een deftig apparaat waarmee de handtekening kon worden afgevoerd in plaats van een simpel vloeiblad, een zogenaamde vloeiwals. Dat was een houten (of metalen, soms zilveren) soort blok met een ronde onderzijde waarin een stuk vloeipapier was geklemd en dat aan de bovenkant soms fraai versierd was.

De artistieke relaties van Bruynzeel

Rond 1917 woonden er dicht bij elkaar in het Zuid-Hollandse Voorburg vier mannen die belangrijk zouden worden voor de Nederlandse cultuur. De oudste was Cornelis Bruynzeel (1875-1956). Hij studeerde aan de Academie voor Beeldende

Kunsten en Technische Wetenschappen in Rotterdam. In 1897 begon hij op het terrein van de verbrande houtmolen De Arend in Rotterdam een stoomtimmerfabriek, die hij naar de molen noemde. De kunst bleef echter zijn aandacht houden en na zijn verhuizing van Rotterdam naar Voorburg kreeg hij contact met de Hongaarse kunstschilder Vilmos Huszár (1894-1968). Enige jaren later vestigden ook architect Jan Wils (1891-1972) en ontwerper Piet Zwart (1885-1977) zich in Voorburg. Zij waren lid van de Haagsche Kunstkring, waar vele discussies werden gevoerd over de ontwikkeling van de kunst. Hoewel Cornelis Bruynzeel fabrikant was en geen kunstenaar werd hij op voordracht van Wils en Huszár toch lid van de Haagsche Kunstkring. Op de bijeenkomsten kwam men ten slotte met onder andere Piet Mondriaan, Theo van Doesburg, Jan Wils en Vilmos Huszár tot oprichting van de Nederlandse kunstbeweging De Stijl. Piet Zwart, die in Zaandijk was geboren, had vijf jaar gestudeerd aan de Rijkschool voor Kunstnijverheid, die gevestigd was in het Rijksmuseum in Amsterdam. Hoewel hij de ideeën van De Stijl wel steunde, werd hij geen lid van de beweging.¹ De vormgeving en de typografie en later ook de fotografie hadden hun speciale belangstelling. De kracht van een afbeelding en de toegepaste kleuren trokken hun aandacht. Bij herhaling en vol trots liet Piet Zwart weten dat hij was geboren in Zaandijk, te midden van de enige bevolkingsgroep die al drie eeuwen industrieel dacht.

Bruynzeel naar Zaandam

Na een grote brand in de fabriek te Rotterdam in 1919 besloot Cornelis sr. in Zaandam een groot terrein te kopen, waar zijn zoon Cornelis jr. in 1921 een deurenfabriek opende en twee jaar later zoon William een schaverij

en vloerenfabriek begon. De drie kunstenaars werden steeds door Cornelis Bruynzeel betrokken bij de stoomtimmerfabriek. Voor de bouw van de woning van Bruynzeel en de bouw van de fabrieken in Zaandam werd Jan Wils ingeschakeld als architect, maar zorgden Piet Zwart en Vilmos Huszár voor de kleurstellingen en ook voor de ontwerpen van de meubels. Passend bij de ideeën van De Stijl werd op deze manier een totaalontwerp afgeleverd. Ook voor het houten huis De Stormhoek, dat voor de jonge Cornelis Bruynzeel in Zaandam werd gebouwd, zorgden Jan Wils, Vilmos Huszár en Piet Zwart voor het ontwerp van huis en meubilair. Piet Zwart ontwierp zelfs een vloerkleed in opvallende kleuren. Jan Wils, die vooral bekendheid kreeg door zijn ontwerp van het Olympisch Stadion in Amsterdam, was ook de architect van een aantal fabrieksgebouwen en van het kantoor. Helaas is nu alles gesloopt en moeten we het doen met de foto's van vroeger. Ook de reclame die Bruynzeel voor zijn producten maakte, kwam vooral van de hand van Huszár en Zwart.

Vloeibloden als dragers van reclame

Vanaf 1927 werden er vloeibloden door de Bruynzeel-fabrieken verspreid met de afmetingen 9,4 bij 22,2 cm. Deze maat paste precies in de enveloppen waarin offertes en rekeningen werden verstuurd. Op deze manier werd een 'reclamefolder' verstuurd, die nog lang op het bureau bleef liggen, omdat hij langdurig kon worden gebruikt. Van 1927 tot en met 1931 was Vilmos Huszár de ontwerper van de vloeibloden. Die werden niet in de eigen drukkerij van Bruynzeel gedrukt, maar bij verschillende Zaanse drukkerijen zoals Van Dijk & Allan in Westzaan en de drukkerijen Huisman, Huig en Haverlag in Zaandam.



Belang van Piet Zwart

Het Kunstmuseum Den Haag, vroeger het Haags Gemeentemuseum, bezit een groot aantal grafische ontwerpen van Piet Zwart. Behalve voor Bruynzeel heeft hij ook veel ontwerpen gemaakt voor de Nederlandse Kabelfabriek (NKF) en voor de PTT. Op dit moment wordt er door de kunsthistorici John van der Ree en Ben Faydherbe gewerkt aan een wetenschappelijk werk over de vloeibladen van Piet Zwart. Overigens werd Piet Zwart in het jaar 2000 uitgeroepen tot de meest invloedrijke Nederlandse ontwerper van de twintigste eeuw. In dit artikel ligt de nadruk op de vloeibladen, maar Piet Zwart heeft voor Bruynzeel veel meer gedaan.



Een modern ontwerp voor een vloeiblad door Piet Zwart.

Hij is vooral bekend geworden door de standaardisering van de keukens in de jaren dertig, maar ook door zijn catalogi, de zogenoemde blauwe boekjes. Bovendien heeft hij belangrijk werk verricht bij de oprichting van de Bruynzeel potlodenfabriek. In de Tweede Wereldoorlog is Piet Zwart een tijd in gijzeling geweest, zodat hij niet kon werken. De Duitse bezetters waren niet blij met het Nederlands verzet. Zij besloten daarom een flink aantal bekende Nederlanders in kamp Haaren, in het grootseminarie Haarendael in het Brabantse Oisterwijk, op te sluiten en dreigden bij verzetwerk een aantal gegijzelden te executeren. De meesten van hen werden in november 1942 overgebracht naar Sint-Michielsgestel. Piet Zwart behoorde dus tot de bekende Nederlanders. Op 1 februari 1943 mocht hij naar huis, omdat hij een groot gezin had.

De drukkerij van Bruynzeel was niet ingericht voor het maken van ingewikkelde kleurenafdrucken, maar beperkte zich tot het drukken van tabellen en etiketten voor de fabriek. De vloeibladen werden niet alleen in horizontale afbeelding gemaakt, maar ook in verticale. Uitbreiding van het assortiment zorgde weer voor andere producten op de vloeibladen. Op de vloeibladen stonden ook (meestal) maandkalenders afgedrukt. In de zomermaanden werden de afnemers van Bruynzeel-producten via de vloeibladen op de hoogte gesteld van de data van de fabrieksvakanties.

Reclame voor kleurpotloden

Er is ook nog een aantal vloeibladen zonder kalender uitgegeven. Een opvallend exemplaar is van de hand van Ies Spreekmeester. Deze heeft een belangrijke rol gespeeld bij de reclame voor de Bruynzeelpotloden en de verpakkingen van de kleurpotloden. Isodore Leonard Spreekmeester was illustrator en kinderboekenschrijver. In 1945 verscheen van zijn hand een boekje met de titel *Het boek van de vier kleur-pot-lo-den*.² Dit paste mooi bij de introductie van de Bruynzeelpotloden.

Modernisering en verdwijning van de vloeibladen

Van 1932 tot 1960 was het vooral Piet Zwart die voor de ontwerpen zorgde, maar na 1960 was zijn rol uitgespeeld. De nieuwe directeuren voelden meer voor een moderne aanpak. Bekende namen als Wim Crouwel (oprichter van Total Design), Paul Schwarz en Ben Bos maakten de laatste vloeibladen. In 1966 werd het laatste vloeiblad gedrukt.

Verzamelobjecten

In veertig jaar tijd, tussen 1927 en 1967, zouden er maximaal zo'n 480 vloeibladen uitgegeven kunnen zijn. Maar vanaf 1942 tot in de eerste jaren na de oorlog was er geen, of slechts weinig, papier beschikbaar. Dat brengt ons op een ruwe schatting van ongeveer 400 exemplaren. Tot nu toe is het niet mogelijk geweest om alle plaatjes te achterhalen. Er is geen archief van deze uitgaven te vinden. Ten behoeve van de Belgische markt is er ook nog een aantal Franstalige vloeibladen uitgegeven. De laatste vijftig jaar is de internationale belangstelling voor deze vloeibladen sterk toegenomen. Vooral musea uit de Verenigde Staten en Japan doen hun uiterste best om exemplaren van deze typografische kunstwerkjes in hun bezit te krijgen. ●



Ook vakantie-sluitingsdata van het bedrijf kun je op deze wijze aan de klanten doorgeven.

Ies Spreekmeester ontwierp in 1958 deze originele afbeelding voor schoolpotloden.



BRONNEN

- Yvonne Brentjens, *Piet Zwart, 1885-1977; vormingenieur* (Zwolle 2008).
- Merlijn Groenen, *Goed, beter, Bruynzeel* (Utrecht 2018 scriptie bachelor kunstgeschiedenis Universiteit Utrecht).
- V. Huszár, *[Gedenkboek] Bruynzeel's Fabrieken Zaandam [Deurenfabriek; Vloerenfabriek; Schaverij]* ('s Gravenhage z.j. [1931]).
- Zwiggelaar Auctions, diverse veilingcatalogi.
- Bubb Kuyper, diverse veilingcatalogi.
- Gesprekken met Ben Faydherbe en John van der Ree.
- Vloeibladen uit een privé-verzameling.

NOTEN

- 1 In 1999 werd er over deze vier mannen in Museum Swaensteyn in Voorburg een expositie gehouden onder de titel *De Voorburgse connectie*.
- 2 In 1964 verscheen een herdruk als deel 64 in de reeks Gouden Boekjes van de Bezige Bij.

Baanbrekend belastingprotest in Zaandijk

Tien fabrikanten weigerden zakelijke bedrijfsbelasting

In de herfst van 1923 was het gemoedelijke Zaandijk het decor van een hevig belastingconflict. Tien industriëlen aldaar vertikten het om de zakelijke belasting op het bedrijf te betalen. Met dat verzet haalden zij wekenlang de landelijke pers. Wat was er aan de hand?



De annonce van de eerste twee publieke verkopen. DE ZAA-
LANDER 29 SEPTEMBER 1923

In Zaandijk was een georganiseerd verzet tegen de zakelijke bedrijfsbelasting op touw gezet door dertien industriëlen die waren aangeslagen voor deze taks over 1922. Drie van hen bonden in, de overige tien volhardden standvastig in hun weigering om ook maar een penning aan de gemeentefiscus af te dragen. Zij vonden deze belasting ‘in hooge mate onbillijk en onnodig’. ‘Wij hebben steeds onze arbeiders aan den gang gehouden om het leger werkelozen niet te vergroten. Soms hielden wij menschen om hen zelve, terwijl dat niet met onze belangen strookte en nu wil men dat wij voor elke arbeider 12 gulden [belasting] betalen,’ aldus de fabrikanten in een Zaanse krant.

De zakelijke bedrijfsbelasting

Door een wijziging van de Gemeentewet van 30 december 1920 kregen gemeentebesturen de bevoegdheid om, wanneer de gewone financiële middelen ontoereikend waren, extra belastingen te heffen. Een daarvan was de zakelijke belasting op het bedrijf voor bedrijven en instellingen met gemiddeld meer dan tien werknemers, met een maximum van f 12 per arbeider per jaar ongeacht of het bedrijf winst maakte of verlies leed. De wet was een initiatiefontwerp van mr. S. de Vries Czn., minister van Financiën in het kabinet-Ruijs de Beerenbrouck I. Niet alle gemeenten hieven deze belasting; Zaandijk deed dat wel.



De Zaandijkse fabrikanten die de zakelijke bedrijfsbelasting weigerden te betalen.

FOTO COURANT HET NIEUWS VAN DE DAG 1 OKTOBER 1923

Uitgemergeld

Wat de Zaandijkse fabrikanten vooral stak, was dat het hoogste tarief van f 12 per arbeider werd toegepast; in Wormerveer hief men f 8 en in Koog aan de Zaan bestond bedrijfsbelasting helemaal niet. De opbrengst van de hoofdelijke omslag van alle inwoners voor het dienstjaar 1922 in Zaandijk was geraamd op f 80.000, maar bracht f 155.000 op, waardoor de gemeenterekening met een voordelig saldo van f 90.000 sloot. Was het dan nodig om ook nog eens voor de bedrijfsbelasting het hoogste tarief te laten gelden? ‘Men wordt hier,’ verzekerden de fabrikanten de pers, ‘uitgemergeld.’ Begin 1921 had een raadsmeerderheid met vijf tegen twee stemmen ingestemd met de invoering van de zakelijke bedrijfsbelasting. Volgens toenmalig wethouder S. van Hoorn hadden de industriëlen sindsdien geen poging gedaan om bij Gedeputeerde Staten of bij de Kroon vernietiging van dit besluit te vragen. Het overschot ad f 90.000 was volgens de wethouder nodig voor de toekomst. Zo stonden de demping van de wegsloot en de bouw van een nieuwe school in Zaandijk op de agenda. Verder vond hij het billijk dat bedrijven bijdroegen aan de lasten die de aanwezigheid van arbeiders voor de gemeente met zich meebracht: kosten voor woningbouw, onderwijs, ziekenverpleging enz. Wel vond hij de belasting in Zaandijk schandelijk hoog.

Verkoop bij executie

Nadat een gesprek met B en W was afgewezen besloten de industriëlen hun verzet vol te houden ‘tot het bittere einde’. Er restte het gemeentebestuur dan ook niets anders dan met de wet in de hand de weigeraars te vervolgen. Acht firma’s werden aangepakt in de eerste week van oktober 1923; twee per dag, beide anderen kwamen later aan de beurt. Bij de eerste twee wanbetalers legde de deurwaarder vrijdag

Drie van de vier protestborden waarmee de fabrikanten hun ongenoegen uitten. Op het vierde bord stond: ‘Ontslieg men zijn personeel dan betaalt men geen zakelijke

belasting en belastte de gemeente. Houd men ze aan ’t werk dan betaalt men zakelijke belasting en belast zichzelf’. HET LEVEN SPAARNESTAD PHOTO SFA 022005641

Dorpsveldwachter Zijlstra fungeert als deurwaarder bij de protestveilingen in Zaandijk. HET LEVEN SPAARNESTAD PHOTO SFA022005640

28 september beslag op de kantoor- en fabrieksinventaris met de mededeling dat deze maandag 1 oktober bij executie zou worden verkocht ten bate van de belastingschuld. De overige firma’s volgden later die week.

Acht openbare veilingen

Maandag 1 oktober Aan de gevel van de Zaanlandsche Cacaofabriek v/h T. Oly en Comp. prijkte een biljet: ‘Verkoop bij executie (...) van eenige roerende goederen bestaande in kantoormeubelen en inventaris, verder reepen en flikjes chocolade en wat verder tevoorschijn zal worden gebracht...’, was getekend gemeenteveldwachter J. Zijlstra, die fungeerde als deurwaarder. Al rond 9 uur waren honderden mannen en vrouwen voor het fabrieksgebouw bijeen, meest werklozen uit Koog en Zaandijk en enkele lotgenoten-fabrikanten. Klokke 10 besteeg Simon ‘Siem’ Beek, gemeentebode uit Wormer – die de deurwaarder van Zaandijk verving en bijzonder voor zijn taak berekend bleek – een kist en proclameerde luidkeels de voorwaarden waarop geëxecuteerd zou worden. ‘De verkoop zal plaats hebben aan de meestbiedende en zonder dat enig opgeld zal worden berekend (...), de kooppenningen moeten in gangbare Nederlandse munt in handen van mij, ambtenaar, worden voldaan vóórdat enig verkocht of toegewezen stuk zal mogen worden weggevoerd (...)’ Veldwachter Zijlstra stond de afslager terzijde, de geldzak in de hand en een notitiepapier op een verhoging voor zich. Als snel leek de verkoop op een doodgewone veiling.

Met verbazing zag het publiek dat in plaats van kantoormeubilaire chocolade onder de hamer kwam. ‘Wie zet er in!’, bulderde de afslager. ‘Een kist van honderd lekkere amandelreepen. een gulden geboden... een gulden... wie biedt meer... een vijftig... een vijftig... een vijftig hier... een vijftig daar... twee man aan bod... pas op den groentewagen, menschen opzij... twee vijftig... drie gulden... vooruit menschen, vlugger bieden... drie en een kwart... denk aan de E.W.A.C (de Eerste Wormerveersche Autocentrale, red.) ... niemand meer dan drie vijftig... niemand... vier gulden... vier gulden...’ En zo ging het door tot groot vermaak van het publiek. De meeste kistjes werden ‘naar achteren’ geveild. Op de amandelreepen volgden kistjes met chocoladeflikjes. Na de verkoping, die nog geen twintig minuten duurde, overhandigde een directielid van de cacaofabriek de veldwachter f 1400, zijnde de gehele belastingschuld plus f 25 aan executiekosten. Serieuze kopers waren er niet, de fabrikant zelf kocht de meeste kistjes. Het verzet was blijkbaar een demonstratie, dat bleek ook uit de opschriften die het fabrieksgebouw sierden. Die protestborden verhuisden mee naar elke volgende executie. Het tweede slachtoffer op die dag, de Grafische Kunst-inrichting van S. Bakker Jzn., was om 2 uur aan de beurt. Het publiek werd op afstand achter een hek gehouden en luisterde aandachtig naar de geweldige bedragen die de directie en haar handlangers voor een serie motoren boden. ½-, ¾-, 2- en 4-paards motoren brachten al gauw f 500 op.



Afslager 'Siem' Beek veilt bij Grafische Kunst drukkerij S. Bakker Jzn. een Thonet-stoel (waarde f 0,50) voor f 110.

HET LEVEN SPAARNESTAD PHOTO
SFA022005639

Een kantoorstuk wordt geveild bij Houthandel P. Donker en Zn. FOTO © COLLECTIE HENK

ZWART, GAZ 21.04886

Bepaald interessant was de verkoop (of liever terugkoop) van een oude stoel, waarde 50 cent. Onder schaterend gelach werd het mirakel tot een prijs van f 110 opgevoerd. Ook deze executie liep zonder bloedvergieten af. Deurwaarder Zijlstra telde twee minuten na afloop ruim f 800 in zijn zakje.

Dinsdag 2 oktober Op de tweede dag van het uiterst spannende drama kwamen goederen van de firma C. Vis & Zoon onder de hamer. Koog-Zaandijk scheen zich op alle acht veilingen geabonneerd te hebben met het kennelijk doel uitsluitend te luisteren, te lachen en niet hoger te bieden dan een kwartje. Een vreemdeling echter wist een tafel en een stoel voor f 70 te bemachtigen, die hij meesleepte naar Westzaan. Nadat onder het kantoorpersoneel nog enkele meubels waren verkocht en wat kleingood was afgehamerd, droop het niet-kooplustige publiek weer af, 'effen eten', om zich een paar uur later weer massaal bij Cacaofabriek De Zaan van W. Huisman Jzn. te verzamelen. Bij De Zaan scheen het in de cacao erg florissant te zijn. Met kistenvol stond dit edele goed verpakt, terwijl voor 50 kg wel in totaal f 6 geboden werd. En omdat cacao zo gewild was, kon de afslager binnen 10 minuten zijn deuntje zingen: 'De verkoop is hiermede geëindigd, de belastingschuld is voldaan...'

Woensdag 3 oktober Bij de Sun-Maid-fabrieken van Van der Woude & Dekker op Lagedijk 130 beloofde de veiling opwindend te worden. Het pittoreske bruggetje over de

wegsloot naar het kantoor diende als veilingplaats. Alle abonnees hadden van hun gratis entreebewijs wederom gebruikgemaakt. Kogers en Zaandijkers werden — hoe is 't mogelijk — dikke vrienden. Tweehonderdvijftig man publiek stond in het gelid langs de slootkant opgesteld en daar ging het weer. De veilingvoorwaarden en direct daarop een klok, een kolossaal meubelstuk. Liep volgens de schatting van de verslaggever van *De Zaanlander* wel vijf kwartier in het uur. Toen kwam de 'Sun-Maid'. 'Proeven!', commandeerde Zaandijk. De heer Van der Woude, reclameman volgens de eis van de tijd, knikte toestemmend en honderden handen grepen naar de toegegoide [rozijnen]repen. Onder de bedrijven door viste een verwoed bonnetjesverzamelaar met ware doodsverachting naar een Sun-Maid-bonnetje. Bij inzending van duizend had hij een fiets, de hemel weet of dit 's mans eerste was. Voetballen en prentenboeken gingen vlot van de hand. Toen kwamen er poppen. De afslager vroeg bod, twee vijftig zette hij in. Waarop een moeder riep: 'Veel te duur'. Een ander: 'Het is een dochter zonder kleren!' 'Twee vijftig... niemand meer... twee vijftig... twee vijfenzeventig... past op den motor, aan de kant... een prachtop... drie gulden... drie en een kwart... niemand meer... drie vijftig... valt niet in de sloot mensen... drie vijftig... niemand meer... De Zaanlander!' Kilobussen met cacao gingen als gesmeerd, spiksplinternieuwe rijwielen verdwenen onder het publiek voor f 36 en f 40. De veiling duurde twee uur; het belastingbedrag werd bij uitzondering ruimschoots door het publiek opgebracht. Bij het zesde slachtoffer, de firma Pielkenrood, was vooral vrouwvolk aanwezig. De voornaamste artikelen waren kolenkitten. 'Deze prachtige mooie vulemmer met bodem, wie zet in... vijftig cent... zestig cent... moedertje denk aan de winter... zeventig binnen... tachtig cent buiten... een gulden... niemand meer dan een gulden... een gulden hier... eenmaal, andermaal, voor de derde maal... De reporter van *De Zaanlander* nam ook een emmertje mee. Met het spulletje op weg naar huis bleek dat hij even vergeten was dat bij een gaskachel geen steenkolenemmer past...

Donderdagochtend 4 oktober ging de steendrukkerij van raadslid D. Kleiman Hzn. eraan. Een flinke partij prentenboeken (een niet-doorgegane order?), tamelijk goed geslaagd steendrukwerk, vond gretig aftrek. In cacao scheen — in malaisetijd komt een zakenman tot de gekste dingen — deze firma ook te doen. Toen de eerste paar bussen werden geveild kwam de beroemde Zaandijker Italiaan met zijn tingeltangel tussenschuiven (waarschijnlijk Arie Pot, bijgenaamd Orgel Potje of Tuuk vanwege het getureluur van zijn orgel, wvs.) en maalde met zichtbaar welbehagen een schone ouverture tijdens dit melodrama. 'Wie biedt voor deze bus... twintig cent geboden... dertig cent... man schiet op met dat verdomde orgel... vijfendertig cent... denk aan de auto... vijftig cent... Zijlstra laat die man niet verder draaien... vijfenvijftig cent... wie was aan 't bod? Schipper Bets!' Een hondenconcert wisselde daarna het orgel af. Ook deze verkoping was geslaagd.



De laatste veiling: de voorbrenger toont een (gestolen!) molenmodel in de deurpost van Houthandel

P. Donker en Zn. FOTO © COLLECTIE HENK
ZWART, GAZAA095001916_014

Bij de finale bij Houthandel P. Donker Pzn. was het stampvol. Er hing een matte stemming onder de burgers, een enkeling pinkte een traan, een fijne motregen maakte de toestand nerveus. Doch afslager Beek verscheen als de zoon op dit droevig toneel en was ook hier weer de onvermurwbare ambtenaar, aldus de reporter van *De Zaanlander*. En zo werd ook de verkoop met ditjes en datjes, horloges, penhouders, koffiemolens enz. ten einde gebracht. Een verwoed molenverzamelaar kocht een tevoorschijn gebracht exemplaar van een molenmodel. Na een half uur kwam hij aangestormd dat zijn molentje gestolen was. 'Pelisie!', riep de afslager, 'staat vlak voor je neus.' Als slot werden geveild de vier protestborden, waarde f 10. De Algemeene Werkgeversvereniging kocht ze op voor ruim f 500.

Bovenstaand verslag is grotendeels ontleend aan De Zaanlander van 6 oktober 1923.

Afgeschaff

De revolutionaire belastingopstand van de Zaandijkse ondernemers had zijn uitwerking: de gemeenteraad besloot de zakelijke bedrijfsbelasting in te trekken per 1 januari 1924. Het raadsbesluit werd vijf maanden later door Gedeputeerde Staten van Noord-Holland goedgekeurd. De gewraakte belasting zou echter in andere plaatsen nog jarenlang een twistpunt blijven. ●

BRONNEN

- *NRC* 24 september 1923.
- *Zaanlandsch Nieuws- en Advertentieblad* 25 september 1923, 26 oktober 1923.
- *Het Volk* 25 september 1923.
- *De Telegraaf* 1 oktober 1923.
- *De Zaanlander* 6 oktober 1923, 4 juni 1924.
- *Zaanlandsche Courant* 27 oktober 1923 (Alle via Gemeentearchief Zaanstad of Delpher).

Het ontstaan van de opleiding Technicus Hout en Restauratie

Timmeren in het restauratiebedrijf is een vak apart

Vanaf de basisschool was het voor mij duidelijk dat ik timmerman wilde worden. Ik begon met twee jaar voortgezet onderwijs op de LTS Zaanstreek-Noord in Krommenie, waarbij ik koos voor de uitstroom timmeren. Daarna kon ik met mijn diploma naar de MTS, maar ik wilde niet nog vier jaar binnen zitten op school. Ik meldde mij in 1993 aan bij SSPB (Stichting Samenwerkingsverband Praktijkopleiding Bouw), de voorloper van Bouwmensen KZW (Kennemerland/Zaanstreek-Waterland), voor de opleiding Primair Timmeren. Dit was één dag theorie op school en vier dagen praktisch. Ik kreeg de kans om mee te werken op een leerlingenbouwplaats van Bouwers Van Braam-Minnesma in Assendelft voor het bouwen van vier woningen.

Daarna heb ik de opleidingen Voortgezet Timmeren en Assistent Uitvoerder gedaan. In 1997 werd mij gevraagd om mee te doen met de regionale wedstrijd Bouwtimmeren. Daar had ik destijds nog nooit van gehoord. Deze wedstrijd won ik en ik ging naar de landelijke finale, daar werd ik zevende.

Europese en wereldkampioenschappen

Het jaar erna mocht ik weer meedoen, toen won ik de regionale en landelijke finale in Nieuwegein. In zes trainingsweken werd ik klaargestoomd voor de Europese kampioenschappen Bouwtimmeren. Het maken van ingewikkelde kapconstructies werd mijn specialiteit. Ik behaalde een zilveren medaille. Het jaar erna mocht ik mij opnieuw kwalificeren en naar de wereldkampioenschappen in Canada. Hier werd ik achtste met 524 punten van de 600. Als je meer dan 500 punten behaalt, mag je je Meester in je vak noemen, een wereldwijd erkende titel. Om mee te doen mag je niet ouder zijn dan 22 jaar. Nu heet het Skills Heroes. Er zijn nu ongeveer zestig verschillende beroepen waar wedstrijden in worden gehouden. In 2000 was ik van werkgever gewisseld en had ik de Aannemersopleiding afgerond. Tevens was ik erkend leermeester geworden. Via Bouwmensen werd ik gevraagd om Bart Nieuwenhuijs te trainen voor de Nederlandse kampioenschappen. Hierdoor kwam ik in contact met Restauratiebedrijf De Zeug. Dat zocht timmerlieden voor de restauratie van papiermolen De Schoolmeester.



Bouke Koopman, meestertimmerman en oprichter-praktijkdocent van de opleiding Technicus Hout en Restauratie in Zaandam.

In 2001 heb ik mijn eigen timmerbedrijf gestart als zzp'er en liet ik mij inhuren. In 2003 heb ik dit omgezet naar een aannemersbedrijf. Vanaf 2003 tot 2015 heb ik alle winnaars van de Nederlandse kampioenschappen doorgetraind tot de Europese kampioenschappen of de wereldkampioenschappen. De laatste leerling die ik heb opgeleid, was Willem Beverloo. Willem heeft nu ook zijn eigen bouwbedrijf en is internationaal jurylid voor het beroep bouwtimmeren. Hij heeft de training overgenomen. Ook gaf ik voor de opleiding restauratietimmerman workshops. Deze opleiding was een samenwerking tussen Bouwmensen Amsterdam en Zaanstreek.

Achteruitgang van het vak

Al die tijd heb ik leerlingen begeleid en zag ik dat ieder jaar de basiskennis achteruitging. Ook stopte de timmerrestauratieopleiding, waardoor de leerlingen alleen nog konden kiezen voor nieuwbouw. De vaardigheden die je daar leert, zijn onvoldoende voor de restauratie en renovatie. Het Hout- en Meubileringscollege in Amsterdam heeft de BOL-opleiding niveau 4 bouwrestauratie, maar op niveau 3 is er geen restauratieopleiding. Een BOL-opleiding is een Beroeps Opleidende Leerweg, de variant is BBL (Beroeps Begeleidende Leerweg); dit betekent één dag theorie op school en vier dagen werken in de praktijk. In 2016 is daarom in Hengelo de opleiding Technicus Hout en Restauratie als BOL 3 ontwikkeld. Vanaf het begin ben ik hierbij betrokken geweest. Alfred Evers en Martin Bellers zijn de drijvende krachten hierachter. Alfred was tevens mijn jurylid tijdens de EK en WK. Het logische gevolg was dat de opleiding landelijk zou worden, en de timmerschuur van Nederland die de Zaanstreek is, is daarvoor de meest voor de hand liggende locatie. Dat was in 2017.



De herstellende van de omheining van een graf bij de Kogerkerk (v.l.n.r.): Stan Baltus, Hugo Nuij, Eelco Aartsen, Jaimy Kuijper en Dustin Wetselaar. FOTO JAN PIET BLOEM



Eelco Aartsen (links) is hier bezig met de restauratie van een lambrisering.

Hernieuwing van het vakmanschap

Sinds 2019 heb ik een bestuursfunctie bij ROP-Midden-West (Restauratie Opleidings Projecten). Dit is een landelijke organisatie voor het behoud van het ambacht. Ik heb mij ervoor ingezet om de opleiding Technicus Hout en Restauratie (THR) naar de Zaanstreek te halen. Via Bart Nieuwenhuijs kwam ik in contact met René Sman van de Hemmesgroep, die graag samen met leerlingen molen De Zaadzaaijer wil gaan bouwen. Inmiddels is de opleiding Alround Timmerman BBL niveau 3 met als keuzedeel restauratie de bekendste timmeropleiding. Voor de provincies Noord-Holland en Utrecht geef ik hier de tweedaagse workshop die onderdeel van het keuzedeel is. Het valt mij op dat vakkennis steeds minder wordt bij zowel de leerlingen als leermeesters en nieuwe collega's. Daarom heb ik besloten om zelf les te gaan geven met de intentie het beter te doen en de kennis die ik heb, door te geven.

Start van de nieuwe opleiding

Na vele gesprekken zijn we met het Regiocollege de opleiding THR begonnen. Eerst dacht ik dat ik niet veel meer hoefde te doen dan een mooie opleiding aan de school promoten. Inmiddels geef ik zelf twee dagen praktijkles; Frans Zonneveld en Marcel Mook geven de theorielessen.



De eerste oefening: het maken van een eigen gereedschapskist.



Het afschrijven van een maat met behulp van een kruishout.



Een kruisroede. FOTO JAN PIET BLOEM



Een voorbeeld van traditionele houtbouw: standvinken, korbelen en pen-en-gatverbindingen. FOTO JAN PIET BLOEM



Stan Baltus bezig met het maken van een klamp voor een luik.

Het bewerken van een klamp met een sponningschaaf.



De opleiding is begonnen als crossover, wat wil zeggen dat het een nieuw ontwikkelde opleiding is, die is samengesteld uit andere opleidingen. In 2021 is die geëvalueerd door het ministerie; ik was één van de geraadpleegde bronnen. Nu krijgt zij haar definitieve Crebonummer, waarmee zij is erkend door het ministerie van Onderwijs en dus definitief is geworden. Inmiddels zit ik in een team vanuit het ROP en Regio College om de opleiding verder te ontwikkelen. Deze nieuwe THR-opleiding is ook zeer geschikt voor meiden.

De opleiding uitgewerkt

De ervaring die we in het verleden zelf met leerlingen van andere opleidingen hebben gehad, hebben ons laten zien wat er beter kan. Vroeger leerde je timmeren op het VMBO, maar dat is allang niet meer zo, al wordt dat nog wel vaak gedacht. In deze nieuwe THR-opleiding lopen de leerlingen in het eerste en tweede semester nog geen stage, maar beginnen ze met twee dagen praktijkles op school om zo eerst goed de basisvaardigheden te leren. Zij leren houtbewerken zowel met handgereedschap als met machines. Daarbij gaat het onder andere om een halfhoutse en een gesloten pen-en-gatverbinding met toestek en menagering. Een roede-overkruising en standvink met dubbele korbelen komen ook aan bod. Als de leerlingen vervolgens op stage gaan, kunnen zij ook echt timmeren en zo meer ervaring en vaardigheden in de praktijk opdoen. Als ze zonder enige basiskennis gaan stagelopen, dan krijgen zij vaak opruimklussen of andere simpele taken toebedeeld. En dat is zonde voor beide partijen.

Werken aan erfgoedprojecten

We beginnen met simpele zaag oefeningen en het maken van een eigen gereedschapskist. Zodra het kan, maken we met de leerlingen projecten voor erfgoedverenigingen of -stichtingen. Het eerste project van 2022 was het herstellen van de omheining van een monumentaal graf bij de Kogerkerk. Dit is op 24 oktober jongstleden herplaatst. Voor de studenten is dit een nieuwe ervaring, iets maken wat gelijk een functie of bestemming heeft. Ook leren zij hoe zij contact kunnen onderhouden met een opdrachtgever. Mocht er iets misgaan bij het vervaardigen van de opdracht dan kun je niet zo maar even een nieuw stuk hout gebruiken en het opnieuw gaan maken, maar dient er een passende oplossing bedacht te worden. Er is samenwerking met diverse stichtingen in de Zaanstreek. Bij elk project wordt goed afgewogen of het iets is en zo ja wat het dan toevoegt aan de lesstof en hoe het op dat moment past in de opleiding.

Van vrachtwagentje tot camper

Inmiddels is het Regiocollege gestart met het ombouwen van een kleine vrachtwagen tot camper om de school-activiteiten verder uit te breiden en samenwerking te stimuleren tussen de verschillende opleidingen op school. De studenten van de THR maken het complete interieur,



Praktijkdocent Bouke Koopman legt Hugo Nuij uit hoe je een schuinite aftekent.

> Voorbeeld van een ankergebint met verschillende verbindingen: gesloten pen en gat met schuine borst aan korbeel en doorgestoken pen met loef aan ligger.

zoals wandbekleding, kasten, tafel, keukenblok en zitbanken. Ze maken ook het ontwerp hiervan. De afdeling ICT is verantwoordelijk voor het aanleggen van wifi en het elektrawerk. De afdeling Motorvoertuigentechniek neemt het hele voertuig onderhanden.

Goede opleidingen van levensbelang voor behoud van monumenten

Het is belangrijk dat leerlingen het oude ambacht in de vingers krijgen, zodat monumenten op de juiste manier gerestaureerd kunnen blijven worden, nu en in de toekomst. De praktijklessen worden momenteel gegeven in het pand van Bouwmensen aan de Jufferstraat in Zaandam. Op termijn gaan we naar De Hemmes om daar molen De Zaaizaaijer te bouwen. Het is de bedoeling dat we er met de leerlingen een monumentaal pand gaan bouwen en dat daar dan in de toekomst de opleiding THR wordt gegeven. Op dit moment zijn wij nog op zoek naar een inspirerende praktijklocatie voor een aantal jaren voordat de verhuizing naar De Hemmes kan gaan plaatsvinden. Mocht u een geschikte locatie weten, dan kunt u contact opnemen met de redactie van dit blad.

Bouke Koopman, geboren in 1977 te Westzaan, heeft een mooie carrière als restauratie-timmerman doorlopen en spant zich in om het vak te promoten. ●

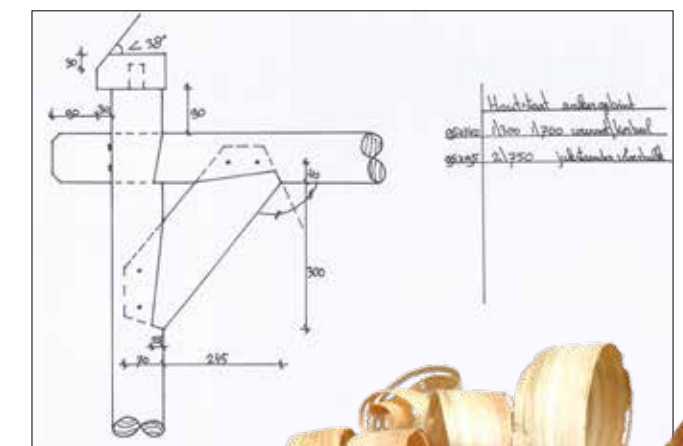

Constructietekening van het ankergebint zoals hierboven afgebeeld.

Een opvallend tegeltableau

Geen jubileumgeschenk, maar wat dan wel?

Voor in de eerste helft van de twintigste eeuw was het niet ongebruikelijk dat bij een jubileum van een bedrijf of een andere feestelijke gebeurtenis het personeel de directie een cadeau aanbood als blijvend erbetoon. Dat kreeg vaak de vorm van een glas-in-loodraam of een tegeltableau, dat dan een prominente plek kreeg in het (directie)kantoor van het bedrijf. Het Zaans Museum heeft een aantal fraaie exemplaren in de collectie.

Hier hebben we te maken met een tableau dat niet ter gelegenheid van een kroonjaar is vervaardigd, maar op het moment dat Scheepswerf De Poel zestien jaar bestond. Of ging het niet om dit tamelijk willekeurige zoveel-jarig bestaan, maar was er een andere reden waarom dit tableau toen werd gemaakt?

Het is een fors object: zes tegels breed en vijf tegels hoog, inclusief de lijst zijn de afmetingen 92x79 cm. Op de grote schuur links van het midden staat op de nok de naam J. VELTHUIJSEN TEL. 771. De molen op het tableau is de laatste molen op de Hemmes die nog in bedrijf is geweest. In 1924 werd deze molen voorzien van een oliemotor en in 1928 werd het wienkruis verwijderd. Op foto met inv. nr. 0017739 van de Beeldbank De Zaanse Molen staat in het bijschrift dat links zichtbaar is molen De Zaadzaaijer en helemaal links scheepswerf De Hoop van J. Velthuijsen. Het tableau is aanleiding om op zoek te gaan naar de geschiedenis van de werf die erop is afgebeeld.

Scheepswerf De Poel of De Hoop

In 1922 begint sloopstimmerman Jan Velthuijsen, geboren in 1889 in Oostzaan, zijn eigen scheepswerf op schiereiland De Hemmes in Zaandam. Terwijl op het tegeltableau de naam Scheepswerf De Poel staat, werd op het briefpapier van de firma de naam scheepswerf De Hoop gebruikt. *De Zaanlander* vermeldt op 17 maart 1923 de inschrijving in het Handelsregister District Zaanstreek van Scheepsbouwer J. Velthuijsen voor het bouwen van schepen, zowel van hout als van ijzer. Over de naam bestaat nog meer verwarring: in personeelsadvertenties is steeds sprake van Scheepswerf J. Velthuijsen aan de Kalverpoel. In het Gemeentearchief Zaanstad zijn een aantal briefhoofden/rekeningen aanwezig van werkzaamheden die aan boten van de Gemeentereiniging van Zaandam zijn uitgevoerd. In die tijd werden er veel dekschuiten en motorvletten door de bedrijven gebruikt om grondstoffen en

producten te vervoeren. De scheepswerf van J. Velthuijsen was één van de vele werven die op dit gebied actief was. Als adres van de werf werd Kalf 35 gebruikt, maar ook de naam Kalverpoel staat als adres in het briefhoofd. Advertenties waarin het bedrijf zich aanprijst of reclamemateriaal uit die tijd zijn niet gevonden. Kennelijk had J. Velthuijsen een goede naam en genoeg werk. Volgens de *Zaansche Courant* van 26 juli 1924 krijgt de werf de grond en het aangrenzende water in erfpacht.

Succesjaren

Uit diverse personeelsadvertenties in onder anderen *De Zaanlander* blijkt dat het bedrijf in de jaren twintig helemaal niet slecht draaide. Op 28 juni 1924 wordt er een nageljongen gevraagd tegen een loon van 22-25 cent per uur. In *De Zaanlander* van 5 mei 1928 worden er bekwame scheepsijzerwerkers gevraagd en enige jongens en op 26 oktober 1929 is er behoefte aan een revolverklinker. Het lijkt erop dat de werf niet alleen op bestelling werkt, in *De Zaanlander* biedt Velthuijsen twee ijzeren vletten te koop of te huur aan. Ook het machinepark breidt uit. Op 15 april 1927 publiceert het *Gemeentebled Zaandam* de afgifte van een hinderwetvergunning voor het plaatsen van drie elektromotoren voor het aandrijven van verschillende houtbe-

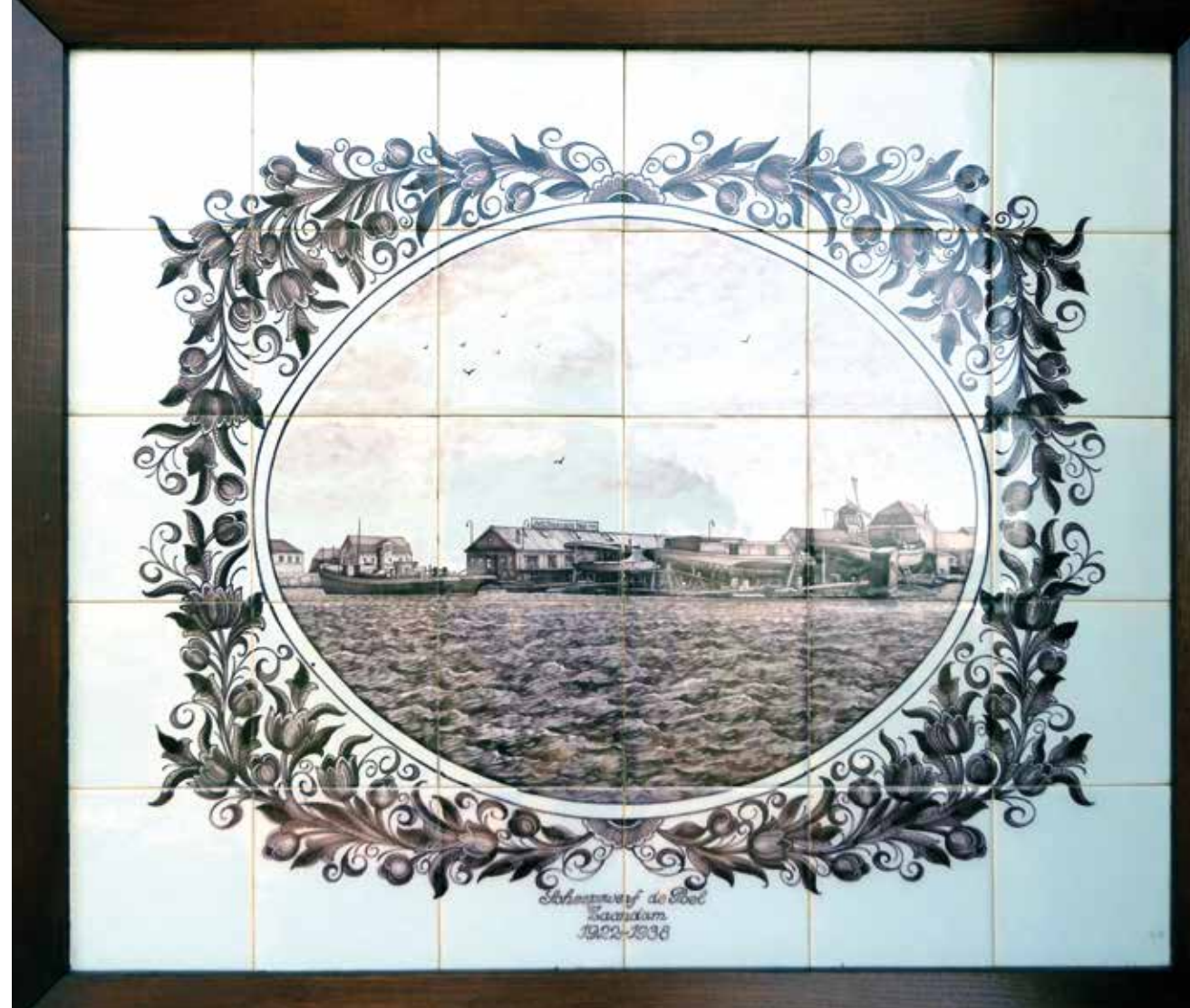

Het tegeltableau met uitvergroot de naam en de datering van het bedrijf zoals die onderin staan. Het meet inclusief de lijst 92 bij 79 cm en is behoorlijk zwaar. FOTO AUTEUR

Zaandam Oost gezien vanaf Het Kalf over de Poel, met links nog net zichtbaar De Hemmes met de scheepswerf. FOTO BEELDBANK DE ZAANSCH MOLEN 0017739



werkingsmachines in de grote timmerschuur. Daarna wordt er op 7 januari 1928 nog een vergunning verleend voor het plaatsen van veertien elektromotoren van 2 tot 15 pk voor het aandrijven van verschillende machines en een drijflier. Volgens *De Zaanlander* van 25 september 1929 wordt bovendien een bouwvergunning verleend voor de bouw van een woonhuis met adres Kalf 33B. Op een luchtfoto uit 1929/1930 is rechts het woonhuis in aanbouw naast de scheepswerf te zien. Links staan de grote pakhuizen van Zaanse Veem.

Geschiedenis van de Arie

Tussen 1928 en 1930 wordt er een flink aantal motorsleepboten gebouwd met een lengte van ongeveer 14 tot 15,5 meter, in bijgaande tabel is dat terug te zien.

Scheepsnaam	Bouwjaar	Scheepslengte	Eigenaar bij 1e meting
Janny	1930	14,00 m	N. Beekhoven
Harmonie	1924	15,17 m	De Verzandzuigers
Amsterdam	1928	14,02 m	P. v.d. Zee en Zn.
Houtvaart 3	1929	12,64 m	Wijtenkamp, Koridon
Arie	1930	15,52 m	
San Antonio	1930	15,52 m	A. Pecher
Piw	1930	15,52 m	G. Ligtenberg
Maasstad	1929	14,03 m	
Abeo	1930	15,56 m	
Willem	1930	18,00 m	W.M. Goudsbloem
Martina	1930	18,00 m	

Op verzoek van de auteur samengesteld door Letty Swart uit het archief van de scheepmetingsdienst.

Luchtfoto uit 1929/1930 met rechts het woonhuis in aanbouw naast de scheepswerf. Links staan de grote pakhuizen van Zaanse Veem.

GAZ 22.00164 (DETAIL)





1. Kalf 33b
2. Scheepswerf
3. Molenshuur De Koopman
4. De Zaadzaaier
5. De Kogmeeuw
6. De Oude Zwan
7. De Oranjeboom

Luchtfoto van De Hemmes anno 2022 met aanduiding van de plaatsen van verdwenen bedrijven en molens.

FOTO WESTZAANSE DIGITALE BEELDBANK

Over een van die schepen, de VD 227-Arie, een boot met een Volendams visserijnummer weten we meer.

De Arie wordt in 1930 met een motor Demag van 120 pk afgeleverd aan de firma P. en D. Blom in Dordrecht. Tijdens de bouw in 1929 wordt een foto gemaakt van deze boot met de 12-jarige zoon Piet van Jan Velthuisen op de beting van de sleepboot. De beting is de zware bolder op de boot, waar de sleepkabel aan vastgemaakt wordt. Op de achtergrond staat molen De Oranjeboom en links het pakhuis West-Indië aan het Kalf. Al in 1933 wordt de motor vervangen door een Modag 240 Pk en krijgt de boot de naam Thereje. De eigenaar is dan C.J. Schrijvers in Dordrecht. In 1939 krijgt de sleepboot de naam Hendrik en is J. Schalkwijk in Amsterdam de eigenaar. In 1959 wordt H. Schalkwijk de eigenaar. In 2007 komt het schip in handen van Valkenburg uit Nijmegen, Valk SHR (Sleep Handel en Reparatie). Deze restaureert de boot en voorziet hem van een nieuwe motor, een Scania 16 570pk, waarna hij voor vele doeleinden gebruikt kan worden. Zelfs voor pakjesboot bij Sinterklaasvieringen.

Neergang en verhuizing naar Amsterdam

Waarschijnlijk als gevolg van de crisis zakt de bedrijvigheid na 1930 toch in, want in *De Zaanlander* van 28 maart 1931 wordt een scheepswerf met twee hellingen en een grote loods en bovendien een onlangs gebouwd woonhuis in veiling gebracht. Deze openbare verkoop gaat waarschijnlijk niet door, want advertenties van latere data laten zien dat er wordt doorgewerkt.

Tekenend voor de malaise is wellicht het conflict tussen vervoerder Niek Beekhoven en Jan Velthuisen. Velthuisen bouwt een sleepboot voor Beekhoven. Maar tijdens dat werk komt de werf in financiële problemen, waardoor de boot in aanbouw naar de punt van de Hemmes wordt gesleept, waar de firma Kramer er een 40pk Bub dieselmotor in zet.

Op enig moment, vlak voor of vlak na de verhuizing naar Amsterdam moet er sprake zijn geweest van faillissement: *De Zaanlander* van 13 augustus 1938 vermeldt dat door het

verbindend worden van de enige uitdelingslijst het faillissement van J. Velthuisen, scheepsbouwer is geëindigd. Dat verklaart overigens de verhuizing in 1938 niet echt. In ieder geval vestigt de scheepswerf zich op de hoek van de Grote Bickerstraat en de Realengracht. Ziet men daar betere kansen voor een doorstart dan op de Hemmes? Voor de woonomstandigheden van J. Velthuisen is de verhuizing naar Amsterdam in ieder geval een achteruitgang: het vrijstaande huis op De Hemmes wordt vervuld voor de bovenwoning 2e Van Swindenstraat 37 twee hoog.

Geen sporen meer op De Hemmes

Van de scheepswerf van Velthuisen aan De Hemmes zijn geen restanten meer zichtbaar. Op de luchtfoto van juli 2022 is De Hemmes vrijwel verlaten, maar er gloort hoop voor nieuwe activiteiten. Linksonder staan de gebouwen van Kramer BV, Scheepsreparatie en machinefabriek. Vanaf 1919 is dit bedrijf daar gevestigd rond de plek waar eens molen De Kogmeeuw stond.

De familie

Jan Velthuisen had twee zoons: Daniël, geboren in Oostzaan op 14 mei 1914 en Pieter, geboren op 9 maart 1917. Daniël wonende Kalf 33B, biedt op 27 september 1937 een Chevrolet twoseater te koop aan. Hij trouwt op 29 augustus 1939 in Koog aan de Zaan met Neeltje van Calcar, de dochter van Jacobus van Calcar, directeur-eigenaar van de Verenigde Zaanlandsche Motordiensten. Als beroep van Daniël staat in de trouwakte Directeur Scheepswerf en Machinefabriek. Is dat het bedrijf van zijn vader?

Het raadsel van het tableau niet opgelost

Misschien is het tegeltableau na 1938 gemaakt om Jan Velthuisen en zijn vrouw een mooie herinnering te geven aan hun tijd op de Hemmes. Maar ontwerper en maker zijn onbekend, op het object zelf ontbreken aanwijzingen. En wie op het idee kwam om de herinnering aan scheepswerf De Poel op deze manier vast te leggen blijkt ook nergens uit. Het tableau is ondertussen bij twee verzamelaars van scheepsbouwoBJECTEN geweest, die waarschijnlijk in Noord-Brabant woonden. Toen het werd aangeboden op een beurs haalde schrijver dezes het terug naar de Zaanstreek. ●

Met dank aan Letty Swart-de Ridder



De gerestaureerde Hendrik in volle glorie, gefotografeerd in 2020. FOTO HENDRIK VAN OOSTEN

BRONNEN

- Krantenarchief Gemeentearchief Zaanstad.
- Letty Swart-de Ridder, *Schipperij op de Zaan, verhalenbundel over schepen en schippers op de Zaan* (Wormerveer 2015).
- Website van Valk Sleep Handel en Reparatie www.valkshr.nl

B.C. NIEUWENHUIJS

RESTAURATIEBEDRIJF

WOONHUIZEN | MOLENS | PAKHUIZEN SPECIALIST IN 17e EN 18e EEUWSE ZAAANSE HOUTBOUW





HERBOUW PAKHUIS WORMERVEER

HERBOUW PAKHUIS WORMERVEER

RESTAURATIE WOONHUIS ZAADAM

tel 06 10 949 717 bcnieuwenhuijs@yahoo.com www.bartnieuwenhuis.nl



HuigHaverlag.nl

De techniek van de toekomst, dankzij de ambitie van nu

Zaans vakmanschap sinds 1902 HuigHaverlag is een vooruitstrevende drukkerij, altijd al geweest. Neem onze ambitieuze ICT-afdeling. Hier vind je professionals die weten dat publishing meer is dan inkt op papier. Resultaat: innovaties op maat – oplossingen die het proces beter, sneller en goedkoper maken. De basis onder al onze activiteiten is onze Zaanse herkomst. Niet ingewikkeld doen, maar aan de slag gaan en altijd vooruit willen, dat kenmerkt onze aanpak. Meer weten over ons vakmanschap of onze ambities? Kijk op HuigHaverlag.nl of maak een afspraak, via (075) 612 73 73.





TRAPPEN, DEUREN, RAMEN
EN KOZIJNEN, LIJSTWERK,
HOUTCONSTRUCTIES,
BETIMMERINGEN EN
RESTAURATIEWERK

Noorder IJ- en Zeeweg 8, 1505 HG Zaandam
T 075-6177984, F 075-6162819
info@timmerfabriekvisser.nl
www.timmerfabriekvisser.nl



Bouwen voor de buurt

Stadsvernieuwing in de jaren zeventig en tachtig

Sloop en nieuwbouw leveren anno 2022 veel discussie op. Het zijn geen nieuwe fenomenen. De Zaanstreek kenmerkt zich door permanente vernieuwing. In de jaren zeventig en tachtig van de vorige eeuw was het motto van de stadsvernieuwing 'Bouwen voor de buurt'. Hoe ging dat in zijn werk?

In de jaren vijftig en zestig zijn veel woningen gesloopt in het kader van stadssanering. Doel was het verbeteren van de verkeerssituatie, cityvorming en het mogelijk maken van industriële ontwikkeling. Zo werd in de jaren vijftig de Peperbuurt in Zaandam gesloopt, vanwege de verkeerssituatie. De aanleg van de Peperstraat en de Beatrixbrug maakte het mogelijk de wijken, die toen in het oosten van Zaandam werden gebouwd, met het centrum te verbinden. Sloop van woningen in de Russische buurt vond in de jaren zestig plaats om het winkelcentrum van Zaandam te vergroten. De gemeente betrok de buurtbewoners niet bij deze plannen. Zij lazen in de krant wat er in hun wijk ging gebeuren. Nieuwbouw vond niet plaats voor de bewoners. Die moesten naar de nieuwbouwwijken verhuizen.

Inspraak

Eind jaren zestig veranderde dat. Op 1 oktober 1969 stelde de gemeente Zaandam een werkgroep in onder leiding van ir. W. Zuurmond, directeur gemeentewerken, om saneringsplannen op te stellen voor de Russische buurt en de Transvaalbuurt. Hij koos voor een andere aanpak. Bewoners moesten inspraak krijgen bij de plannen, niet alleen over de te bouwen en op te knappen woningen, maar ook over speelplaatsjes, parkeren, voorzieningen en openbaar groen. Uitgangspunt was niet langer sloop zonder meer, maar alleen sloop als dat technisch noodzakelijk was. Het sociografisch bureau van de gemeente Zaandam deed voorafgaande aan de plannen onderzoek naar de woonwensen van de bewoners. Het overleg met de wijkbewoners wilde de gemeente laten ondersteunen door een opbouwwerker.

Van stadssanering naar stadsvernieuwing

Er werd niet langer meer gesproken over stadssanering, maar over stadsvernieuwing. Jan Schaeffer werd in 1973 staatssecretaris voor stadsvernieuwing. Hij gaf hieraan een grote impuls met een veelheid aan subsidieregelingen. De uitvoering van de stadsvernieuwing kreeg eind jaren zeventig een professioneel karakter. Gemeentelijke projectleiders voerden de regie.



Om voeling met de wijk te houden hielden de projectleiders elke week kantoor in hun wijk. De gemeente deed onderzoek naar de technische kwaliteit van de woningen en stelde plannen op. Zij kocht slechte woningen en bedrijven op, op basis van vrijwilligheid. In projectgroepen waren bewoners vertegenwoordigd. Zij hadden belang bij dit overleg, want het ging over hun eigen wijk. Woningcorporaties bouwden vervangende nieuwbouw. Dit waren praktisch honderd procent sociale huurwoningen met voor de buurtbewoners betaalbare huren. De woningcorporatie betrok de bewoners bij de keuze voor een architect en aannemer. Voor de ondersteuning van bewoners werd in 1979 het Ondersteuningsinstituut opgericht. Hier werkten twee consultants stadsvernieuwing. De gemeente probeerde zo veel mogelijk subsidiegeld te verkrijgen. In de jaren tachtig werd dat anders. Vanaf 1985 subsidieerde de rijksoverheid de stadsvernieuwing niet langer. In grotere gemeenten, zoals Zaanstad, kwamen er stadsvernieuwingsfondsen, waaruit zij hun stadsvernieuwingsuitgaven moesten bekostigen. Zaanstad had al meteen een tekort van 4,5 miljoen gulden. Begin jaren negentig hield de bekostiging van de stadsvernieuwingsfondsen op. De afdeling stadsvernieuwing werd in 1994 opgeheven.

De stadsvernieuwingsbuurten

Stadsvernieuwing betrof in de jaren zeventig en tachtig de buurten die eind negentiende eeuw voor de invoering van de Woningwet in de Zaanstreek waren gebouwd om de arbeiders in de opkomende industrie te huisvesten. De staat van onderhoud van veel van deze woningen was slecht. Er waren veel open gaten, omdat het aan een toekomstvisie ontbrak. De wijken waren daardoor in verval. Welke buurten in Zaanstad waren stadsvernieuwingsbuurten?

Transvaalbuurt, Zaandam | In de Transvaalbuurt in Zaandam ging de gemeente het eerste aan de slag met de nieuwe manier van stadsvernieuwing. Al in de jaren vijftig was er sprake van sanering van de buurt, maar plannen om de verkeerssituatie te verbeteren verhinderden de uitvoering. Op 1 april 1970 overlegde CPN-wethouder Gerrit Schoen in de Paaskerk met de bewoners. De gemeente stelde een kaart op, waarop de kwaliteit van de woningen stond. Slechte woningen moesten worden gesloopt. Als eerste werden in 1973 32 bejaardenwoningen gebouwd aan de De Wetstraat. Bij de verhuur kregen bewoners uit de buurt voorrang. Woningbouwvereniging ZVH bouwde in 1975/76 43 woningwetwoningen aan de Bothastraat, de Krugerstraat, de Lijnbaanstraat en de Prinsenstraat. Bij de huurhoogte werd rekening gehouden met de draagkracht van de bewoners. De padenstructuur werd doorbroken door midden in de wijk groenvoorzieningen te realiseren.

Russische buurt, Zaandam | De grootste buurt waar stadsvernieuwing plaatsvond was de Russische buurt in Zaandam. In de jaren zestig waren er nog plannen om de hele wijk te slopen om het centrumgebied van Zaandam naar het zuiden uit te breiden en om ruimte te maken voor een vierbaansweg over het Rustenburg. Eind jaren zestig werd duidelijk dat dat niet langer nodig was, zo aantrekkelijk was Zaandam als winkelstad nou ook weer niet. Ook de aanleg van een vierbaansweg over het Rustenburg werd geschrapt, omdat het nieuwe station verhoogd werd uitgevoerd. Intussen was door al deze plannenmakerij de Russische buurt ernstig in verval geraakt. Toen wethouder Gerrit Schoen op 8 oktober 1970 in het Nutsgebouw een bijeenkomst voor de buurt belegde en zei dat er geen plannen voor de buurt waren maar dat hij graag eerst wilde horen wat de buurt zelf wilde, trof hij dus het nodige ongeloof aan bij de buurtbewoners. Uit

Oplevering woningen
Transvaalbuurt Zaandam in
december 1975. GAZ 2828279

Woonerven en laagbouw in de
Russische buurt. FOTO AUTEUR



een enquête in hetzelfde jaar bleek dat tachtig procent van de bewoners in de Russische buurt wilde blijven wonen. Ondanks vele strubbelingen tussen gemeente en buurtbewoners was er sprake van een constructieve samenwerking. Namens de bewoners speelde hierbij Henk van der Zee een belangrijke rol. Aan Martien Schaaper als bewonersondersteuner hadden de bewoners een goede. Op 25 november 1977 ging de eerste paal de grond in voor 42 door ZVH te bouwen woningen op het Salmeiland. Hier stonden voordien geen woningen, maar was een bedrijf gevestigd. Daardoor konden mensen vanuit andere delen van de Russische buurt naar de nieuwbouw doorstromen. Uiteindelijk is in 1985 de stadsvernieuwing in de Russische buurt afgerond met de oplevering van woningen in de Menschikoffstraat. Er zijn 373 nieuwe woningen gebouwd en 253 woningen gesloopt. Vooral Goed Wonen Zaandam (nu Parteon) heeft hier veel gebouwd. Opzichter Jasper Koene van Goed Wonen Zaandam, zelf woonachtig in Zaandam, had veel voeling met de wensen van de bewoners. Architect van de woningen was Nico Andriessen. Deze stak veel tijd in het overleg met de bewoners. Dit leverde misschien geen architectuur van hoog niveau op, maar zij sloot wel aan bij de wensen van de bewoners. Gelet op de samenstelling van de buurt zijn er ook woningen voor jongeren en ouderen gebouwd. Conform de mode van die tijd kozen de bewoners voor laagbouw en een woonervenopzet, net als in nieuwbouwwijken uit dezelfde tijd als Westerkoog of Kalf. De bewoners vinden het dorpse karakter van de Russische buurt nog steeds een pluspunt van de wijk.

Westzanerwijkbuurt, Zaandam | Eigenlijk had de Westzanerwijkbuurt in 1970 moeten verdwijnen voor industrie en voor het wegennet. De bewoners kwamen daartegen in opstand. Zij kregen hun zin. Er was in de jaren zeventig minder behoefte aan industrie en op verkeersgebied veranderden



Kunstwerk het Olum van Leonard Frederiks met onderdelen van de gesloopte Forbo in Krommenie-oost.

FOTO AUTEUR

de inzichten. De gemeente Zaanstad koos ervoor dat de Westzanerdijsbuurt een stadsvernieuwingsgebied zou worden met de nadruk op wonen. Er hoefde beperkt gesloopt te worden. In 1980 bouwde woningstichting Patrimonium (nu Rochdale) op het voormalige terrein van voetbalvereniging ZFC 113 woningen.

Krommenie-oost | De gemeenteraad van Krommenie had in 1973 al plannen voor stadsvernieuwing in Krommenie-oost. Belangrijk probleem was de overlast van bedrijven als Forbo en de Verblifa. Er kwam pas vaart in na de fusie tot Zaanstad. Belangrijk obstakel voor stadsvernieuwing waren de kosten van een bedrijfsverplaatsing van de Forbofabriek. Een bezoek van Jan Schaeffer in december 1976 aan deze buurt en de Transvaalbuurt in Zaandam, waar de nieuwbouw in volle gang was, bracht niet direct soelaas. Pas in 1980 lukte het. De overheid stelde 22 miljoen gulden ter beschikking voor de verplaatsing van Forbo. Hier bouwde woningbouwvereniging De Volkswoning (nu Parteon) 231 woningen. Directeur Sijb de Witte van De Volkswoning, die zelf in Krommenie woonde, had een brede visie op de ontwikkeling van de stad. Architect was Gerben Feitsma, die de bewoners veel inspraak gaf. Ook kunst maakte in die jaren deel uit van stadsvernieuwing.

Koogerparkbuurt, Koog aan de Zaan | Een legaat van Jacob Kuijper voor het opknappen van het Koogerpark bespoedigde de plannen voor stadsvernieuwing van de

Koogerparkbuurt. Die ging in 1979 van start en de afronding was in 1984. Woningbouwvereniging Koog aan de Zaan (nu Parteon) bouwde 102 woningen. Hiervoor werden er 44 gesloopt.

Harenmakersbuurt, Zaandam | In de Harenmakersbuurt in Zaandam vond tussen 1988 en 1991 stadsvernieuwing plaats. Er waren al langer plannen, maar de vondst van gif in de grond vertraagde de uitvoering. Uiteindelijk zijn hier 48 woningen en vijf bedrijfspanden gesloopt. Woningbouwvereniging Goed Wonen Zaandam (nu Parteon) bouwde met Nico Andriessen als architect 112 woningen in deze buurt, te veel naar de zin van de bewoners. Ook de Hannie Schaftschool kreeg een nieuw onderkomen.

Diverse wijken Wormerveer | Aan de Krommenieërweg startte op 25 mei 1982 de stadsvernieuwing. Woningbouwvereniging De Arbeid (nu Parteon) bouwde hier 44 woningen. In de omgeving van de Tuinstraat en Voltastraat vond tussen 1986 en 1990 stadsvernieuwing plaats. Aanleiding hiervoor was de boosheid van de buurt over de bouw van De Zetter op de plek van Drukkerij Meijer. Hier kon de gemeente weinig tegen doen, maar



Een vrijstaande sociale huurwoning met garage in de Tuinstraat in Wormerveer, ook dat kon, als je voor de buurt bouwt. FOTO AUTEUR

Bewoners repareren een brug in de Spoorbuurt in Zaandam, omdat de gemeente dat niet doet. 'Slopen is dom' staat op het pand aan de rechterkant.

GAZ 2827577

als goedmaker bood wethouder Ralph Pans aan de buurt op te knappen. Er werden veertig woningen gebouwd. De gemeente knapte het groen op en er kwam een nieuw schoolgebouw. Net als voor de Russische buurt in Zaandam, bestonden er voor de Transvaalbuurt eerder plannen voor een verdere uitbreiding van het winkelcentrum van Wormerveer. Deze gingen niet door en tussen 1987 en 1991 vond hier stadsvernieuwing plaats. Woningbouwvereniging De Arbeid bouwde hier 58 woningen.

Spoorbuurt, Zaandam | Het overleg met de bewoners in de Spoorbuurt liep niet goed. Uit een enquête van het buurtcomité in 1986 was gebleken dat 88,6 procent van de buurt tegen sloop was en dat slechts zestien procent de kwaliteit van hun woning slecht vond. De gemeente besloot in 1988 na acht jaar discussie toch tot sloop. Reden daarvoor was de technische staat van de woningen. Deze was dusdanig slecht dat sloop van de hele buurt de enige optie was. Woningstichting Patrimonium (nu Rochdale) bouwde hier na de sloop 293 nieuwe woningen. Ze hebben een bijzondere architectuur. Architect was Theo Bosch. Na oplevering in 1995 keerden slechts zeven van de 231 bewoners terug. We kunnen hier eigenlijk niet meer spreken over 'Bouwen voor de buurt'.

Decentralisatie van de stadsvernieuwingsgelden naar de gemeente toe is de Spoorbuurt waarschijnlijk opgebroken. Bij de andere buurten kon de rekening van bewonerswensen naar Den Haag worden gestuurd. Bij de Spoorbuurt wilde de gemeente Zaanstad waar voor haar (eigen) geld en geen half werk. Het vrijwillige karakter van verwerving in andere wijken betekende dat er na de stadsvernieuwing nog steeds woningen met slechte funderingen zijn. Dat wilde de gemeente Zaanstad niet meer.

'Bouwen voor de buurt' verdwenen

De vernieuwing van de stad kreeg in de jaren negentig andere doelen. Geen honderd procent sociale huurwoningen in de nieuwbouw, maar vooral koopwoningen. Geen laagbouw, maar veel hoogbouw. Streven naar evenwichtige buurten en niet langer meer 'Bouwen voor de buurt' werd het motto. ●



BRONNEN

- Diverse stukken uit gemeentearchief, zoals GAZ OA-0182, 48, *Medewerking verlenen aan de samenstelling en taak van de werkgroep betreffende de saneringsplannen van de Russische Buurt en Transvaalbuurt door de dienst sociale zaken 1969-1971* en boekjes over stadsvernieuwingsbuurten.
- Gesprek met Co Vrouwe, consulent stadsvernieuwing bij

- het Ondersteuningsinstituut van 1979 tot 1987, op 21 juli 2022.
- Gesprek met Leonore Olde-Verburg, diverse functies in de stadsvernieuwing bij de gemeente Zaanstad in de jaren tachtig, op 23 juli 2022.
- Diverse artikelen uit *De Typhoon* en *De Zaanlander*, 1965-1995, via Delpher.
- *Buurtvisie Russische buurt 2019*, russischebuurt.wordpress.com

ADVERTENTIE



- vervaardigen en renoveren van glas-in-lood
- specialist in Monumentenglas
- verkoop van materialen
- exclusieve cadeauwinkel

www.deglazenpauw.nl



Zaanweg 60,
1521 DM Wormerveer
Email: info@deglazenpauw.nl

t: 075 6873896
06 51149285

Het verhaal van Verkade's waxine

Vreemde eend in de Verkadebijt?

'Heel Nederland' is groot geworden met Verkadekoek, -bescuit en -chocola. Menigeen heeft ook goede herinneringen aan thuiskomen uit school, waar moeder zat te wachten met thee op een lichtje. Ook dat lichtje was, net als de koekjes, van Verkade.

Draai vanaf de Van Goghweg naar rechts de Westzijde in Zaandam in en bij het passeren van de Papenpadbrug zie je het Verkadecomplex opdoemen. Links aan de Zaan staat de oude bakkerij met de iconische watertoren waarop de Ruyter prijkt. De fabriek aan de Zaan is uitgegroeid tot het uiteindelijke als 'de chocoladefabriek' bekendstaande enorme complex. Begin deze eeuw zijn hier alle productieactiviteiten in beëindigd. De Verkade-chocoladeletters en repen worden nu in Rotterdam gemaakt. Rechts zien we de huidige hoofdingang van Verkade. De monumentale bijna tweehonderd meter lange 'nieuwe' bescuitfabriek springt direct in het oog. Voorbij de slagbomen bruist het van de activiteiten. Eerst zien we de splinternieuwe expeditieruimte, waarop een enorm PLADIS-
logo prijkt en verderop de enorme biscuitfabriek, eveneens met een markante watertoren, waarop het onmiskenbare VERKADE schittert.



De reclame voor de thee-
lichtjes richtte zich erop
hoeveel sfeervoller hiermee
theedrinken werd.

Het getuigt zeer zeker van energie en ondernemingsgeest, dat de heeren E. G. Verkade Sr. en J. Anton E. Verkade, onder de firma E. G. Verkade & Zoon, te Amsterdam eene fabriek hebben opgericht ter vervaardiging van Waxine-nachtlichten, Theelichten, Illuminatie-lichten enz. Deze soort lichten werden tot heden in ons land nog niet vervaardigd, ja, deze industrie is zelfs hier te lande een geheel nieuwe.

Het krantenarchief van de beeldbank van het Gemeentearchief Zaanstad stelt ons in staat dergelijke 'vergeten' teksten eenvoudig terug te vinden!

Volkomen onopvallend in een hoekje achter op het terrein staat de waxinefabriek, de vreemde eend in de bijt, er bescheiden bij. Over deze fabriek gaan we het hebben.

Naar het begin

In 1886 richtte Ericus Gerhardus Verkade in Zaandam de welbekende Brood- en bescuitfabriek De Ruyter op. Hij deed dit op gevorderde leeftijd met als oogmerk het zekerstellen van een goede toekomst voor zijn kinderen. Al vanaf de eerste jaren werd hij bijgestaan door zijn talentvolle en energieke zoons Ericus jr. en Arnold. Zo'n tien jaar na de oprichting meldde Ericus de 'bok aan het touw' te hebben en werd er voor het eerst winst gedraaid.

Jonker De Ruyter en Freule Waxine

De bakkerij werd inmiddels nagenoeg gerund door beide broers en vader Ericus beraadde zich samen met zijn jongste zoons Eduard en Anton om ook met hen een bedrijf op te starten. Eduard haakte af als fabrikant; hij werd toneelvedette en haalde de grote Shakespearestukken naar Nederland, maar Anton bleek een rasfabrikant.

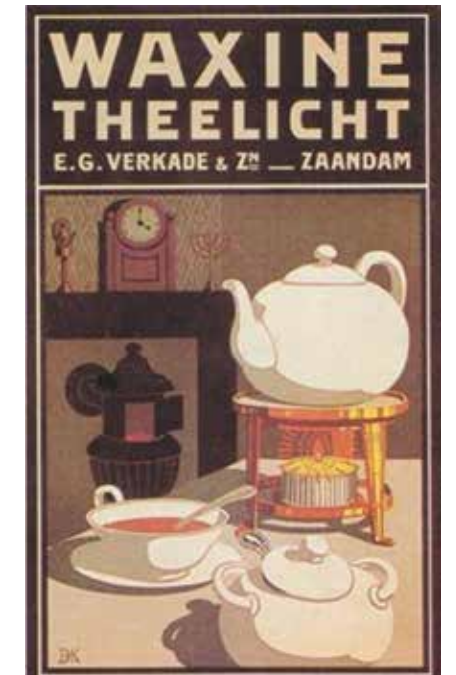

In Engeland was Ericus' dochter Margaretha gehuwd met Morris Fowler. Morris had de patentrechten van een paraffinenachtlicht in handen. Ericus nam deze van zijn schoonzoon over. Intussen deed Anton de nodige kennis op middels een gedegen stage van bijna een jaar bij nachtlichtenfabriek Planet Works in Londen. Op 7 maart 1898 richtten Ericus sr. en Anton de Waxinelichtenfabriek der firma E.G. Verkade & Zn. op aan de Lauriergracht in Amsterdam.

Anton bedacht de naam voor het product, 'waxine', een combinatie van wax en paraffine. Die groeide uit tot de soortnaam die we nog steeds terugvinden in de Dikke Van Dale.

De start was voortvarend. Behalve dertig jonge meisjes traden ook enkele ervaren krachten uit de Zaanse bakkerij in dienst bij 'Freule Waxine', zoals de zoons dit nieuwe bedrijf noemden.

Ondanks enkele grote orders uit Engeland, bij gelegenheid van de kroning van koning Edward VII, viel het niet mee om de boel aan de gang te krijgen. Zeker de eerste jaren werd het waxinebedrijf financieel boven water gehouden met de resultaten van 'Jonker De Ruyter', de bakkerij in Zaandam. Al snel na de nachtlichten werden, in navolging van een – wederom – Engelse trend, ook theelichten geïntroduceerd.

Naar Zaandam

Rond de eeuwwisseling trok de omzet, mede door de succesvolle mediacampagne, echt aan en ontgroeide het bedrijfje het gebouw in Amsterdam. Zonder succes werd in Amsterdam naar uitbreidingsmogelijkheden gezocht. Vrijwel gelijktijdig kon Ericus jr. een groot stuk van het Langeland tussen de Reigerstraat en het Hollandsepad in Zaandam aankopen en het besluit werd snel genomen: we gaan naar Zaandam.

Knipsel uit 1903 met uitleg over het verschil in gebruik tussen theelichtjes en nachtkaarsjes.

Enkele jonge Reigerstraat-bewoners voor de waxinefabriek in 1905.



Op 5 april 1902 werd aan de Reigerstraat de eerste steen gelegd en zes (!) maanden later werd de nieuwe waxinefabriek in gebruik genomen.

Nagenoeg gelijktijdig werd de woning van Anton aan de Ooievaarstraat gebouwd met in de achtertuin een deur aan de Reigerstraat, schuin tegenover de waxinefabriek.

De achterkant van de plaatjes

Hoewel de nacht- en theelichten de basisproducten waren, werden om het gebruik hiervan te stimuleren diverse zogenaamde bijartikelen in de markt gezet. Dit waren onder



De nieuwe woning Ooievaarstraat 66 in Zaandam. Voor de deur staan Anton Verkade en echtgenote Anna van de Stadt.

De achterzijde van de albumplaatjes met reclame voor de lichtjeshouders.



Zaans Museum/Verkade Experience

Gelukkig is er veel bewaard gebleven, en dankzij de Stichting Behoud Cultureel Erfgoed Verkade kunnen we in het Zaans Museum een volledige opstelling van een waxinemachine en een schitterende collectie waxine-artikelen van weleer terugvinden, inclusief naar keuze de uitleg van waxinekenner Klaas Brassers of die van een Verkademaisje!

Jan Krijt is in 1954 geboren in de Reigerstraat naast Verkade. Van 1970 tot 2018 was hij in dienst bij Verkade, overwegend als financial controller. Nu is hij beschikbaar als oproepkracht-coach-verhalenteller over de geschiedenis van Verkade en de Zaanse geschiedenis in het algemeen. Ook de Zaanse papiergeschiedenis heeft zijn belangstelling.

BRONNEN

- Dagboeken van Ericus sr. en zoon Anton Hendrik, beschikbaar gesteld door achterkleinzoon Johan Anton Eduard (Tom) Verkade uit Westzaan.
- Eigen waarnemingen als werknemer van Verkade sinds 1970.

Het nieuwe kantoor van de waxinefabriek, gefotografeerd in 1983 vanaf de watertoren van Verkade. Links met trampoline het grote huis van Anton Verkade aan de Ooievaarstraat.

FOTO JAN KRIJT



andere theeglaasjes, tafelcomfoors en theelichthouders. Hiervoor werd een ongekende reclamecampagne opgezet met informatieve teksten en prachtige illustraties. Grootste succes hierin werd geboekt met de bekende Verkadealbumplaatjes. Vanaf 1903 tot aan de jaren zeventig zijn dertig albums uitgegeven en de vierhonderd miljoen verspreide plaatjes ondersteunden niet alleen de schitterende verhalen van met name Jac. P. Thijsse. Op de achterzijde van de plaatjes werden, heel slim, de waxineproducten aangeprezen en langzaam maar zeker werd het gebruik hiervan voor velen dagelijkse routine.

De teloorgang

Ruim negentig jaar maakte waxine vast onderdeel uit van het Verkadeassortiment. In 1983 werd aan de Reigerstraat zelfs nog een volledig nieuwe fabriek gebouwd op de plek van de oude. Middels een buffervoorraad werd de periode van bijna een jaar tussen sloop en heropening overbrugd. In 1991 echter, kort nadat Verkade was overgenomen door United Biscuits, was het uit met de pret. Waxine was geen kernactiviteit meer en werd afgestoten. De rechten werden verkocht aan Bolsius, die het Verkademerk nog twee jaar in de vertrouwde blauwe doosjes verkocht alvorens ze in Bolsius-lay-out te gaan voeren.

Pladis

Na tien jaar in een modern United Biscuitsgebouw in Amsterdam Zuidoost vestigde Verkade in 2006 het commerciële kantoor in de leegstaande waxinefabriek. Momenteel is ook het Pladis Continental Europe-kantoor van de huidige Turkse eigenaar in dit gebouw gevestigd. Het heet nog steeds 'De Waxinefabriek', maar op een paar 'ouwe stompjes' na hebben steeds minder mensen op het terrein nog actieve herinneringen aan het roemruchte waxineverleden van Verkade.

Floris KEUKENS

Proef het verschil

keller schiiller.

pronorm

next125

Shoppingcenter Noorderveld Wormerveer floriskeukens.nl

*timmer- en restauratiewerk
stijlinterieurs
schouwen
nostalgische keukens*

*antiek
woonaccessoires
antieke bouwmaterialen
kranen
vloertegels
plavuizen
witjes*

DE ZEUG

AMELAND 18, 1506 ZW ZAANDAM
T. 075-6160518 WWW.DEZEUG.NL

RESTAURATIE
RENOVATIE
ONDERHOUD
INTERIEUR

R. Jonker

RESTAURATIE EN MOLENONDERHOUD

Assendelft T 06-10036000
info@jonkerrestauratiewerken.nl
www.jonkerrestauratiewerken.nl

DUIJN BLOEM VOSS

ADVOCATEN - ZAANDAM

Burcht 11
1501 BA Zaandam
T 075 - 6353831
E info@dbv-advocaten.nl

Ruim tweehonderd jaar vervoersvoorzieningen aan de Westzijde

De geschiedenis van het pand Westzijde 64 in Zaandam, 1789-2022

Al meer dan tweehonderd jaar is, met een relatief korte onderbreking, op de plek van Westzijde 64 in Zaandam van alles te verkrijgen om op reis te gaan. Hoe reizen in twee eeuwen tijd is veranderd zie je ook af aan de geschiedenis van het pand: van paard en wagen via auto, fiets en brommer naar elektrische fiets en speed pedelec. En zoals bij veel oude Zaanse panden, is de oudst bekende geschiedenis gerelateerd aan een molen. Geschiedenis van bebouwing en van mobiliteit komen hier mooi samen.

Het huidige pand Westzijde 64 in Zaandam staat opvallend ver van de weg: inverdan. Dat was, afgaande op de oudste kadastrale plattegrond, daterend uit 1817, vroeger ook al zo. De huidige gevel is laatnegentiende-eeuws, maar al zeker sinds 1734 stond hier een huis en mogelijk zelfs al vanaf 1669. De oudste historie van deze plek is verbonden met die van de molens De Reus en De David, twee wagenschotzaagmolens in het Westzijderveld. Beide zeventiende-eeuwse molens staan feitelijk recht tegenover Westzijde 64, maar dan ver het land in, op de plek van de huidige Sociale

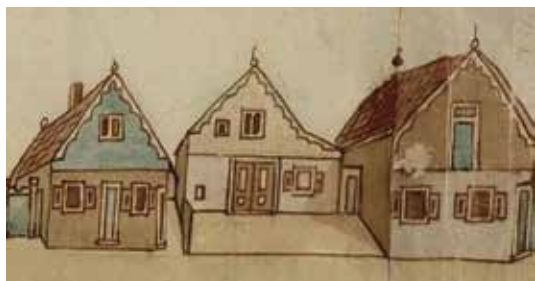

Het pand Westzijde 64 hoorde tot 1764 bij molen De Reus. Rond die tijd werd het afgebeeld op de zogenoemde

Westzijderol. Vijftientig jaar later werd het ingericht als zadelmakerij. FOTO GAZ 10.00001

Op deze oude en in slechte staat verkerende foto van de zadelmakerij van Hooft omstreeks 1885 is de klokgevel te onderscheiden.

FOTO GAZ 21.03070

Verzekeringsbank (hoek Stationsstraat/Provincialeweg). Eigenaar van beide molens en het huis is anno 1734 Reijer Dirksz Reijer (ca. 1665-1740). Mogelijk betreft dit het huis dat volgens het *Quohier der verponding der nieuwe getimmerten en 't merendeel vernieuwde huijzen, molens en packhuizen* (over de periode 1665-1694) is gebouwd door Reijers vader Dirck Reijers (ca. 1640-1685) in 1669. Op korte afstand daarvan heeft vader Dirk in 1671 een huis met hooiberg en daarachter landinwaarts molen Koning Salomon gebouwd. Echter, de voorgeschiedenis van Westzijde 64 vraagt nog om nader onderzoek. Voor nu begint het verhaal in 1734 met molenaar Reijer, Dirks zoon. Nadat Reijer in 1740 overlijdt, gaat het huis met verpondingsnummer 732 over naar Jan Cornelisz. Dekker. De molens De Reus en De David gaan over naar diens zoon Cornelis Janszn. Dekker. Het gouden molentijdperk is echter voorbij; De David wordt in 1741 verkocht voor sloop. De Reus zal het tot 1886 als balkenzager volhouden. Vermoedelijk overlijdt Jan Dekker omstreeks 1751, waarna zijn zoon, moleneigenaar Cornelis, ook Westzijde 64 krijgt. De banden tussen woning en molen De Reus worden in 1764 definitief verbroken als het 'huis en erv, staande en gelegen te Westzaandam in de molenbuurt aan de weg en Zaan' wordt verkocht aan Christoffel de Ligne (1726-1789). Dankzij de bekende Westzijderol weten we hoe het huis er in die tijd uitziet, het heeft een eenvoudige puntgevel. Vermoedelijk kort daarna krijgt de woning een klokgevel, zoals op een zeer vage foto enigszins is te onderscheiden. Op 27 oktober 1785 wordt Jacob Blom (1729-1788) eigenaar, tot zijn overlijden ruim drie jaar later.

Vanaf 1789 zadelmakerij

Zadelmaker Jan Hendrik Hulshoff (1758-1819) krijgt in januari 1789 de sleutel. Hij vestigt in het pand een zadelmakerij en winkel waar ongetwijfeld zadels en allerlei



andere hippische toebehoren als hoofdstellen, leidsels en stijgbeugels worden verkocht. Zijn weduwe Dorothea Hulshoff-Kars (1762-1829) zet de zadelmakerij en winkel na zijn overlijden voort, vermoedelijk samen met zadelmakersknecht Jan Hooft Klaaszn. (1795-1891). In haar testament, opgesteld in 1820, laat Dorothea vastleggen dat zij bij overlijden het gehele perceel met bebouwing en inboedel aan Jan nalaat.

De eerste generatie Hooft

Negen jaar later wordt het testament van kracht. De dan ruim 33-jarige Jan Hooft wordt de nieuwe eigenaar. Op zijn vroegst in 1849 wordt aan de achterzijde van het pand een tweede woning gerealiseerd, die wordt verhuurd.

Een koetsier op de bok voor de stalhouderij van Hooft, kort na de herbouw van het pand in 1890.

FOTO GAZ 21.03080



Op de kadastrale kaart uit 1817 en op een oude foto is aan de zuidkant van het pand een schuttingdeur te zien, met daarachter een smalle gang, waarlangs de achterzijde van de woning en de Zaanoever kunnen worden bereikt. Zoon Johannes (1836-1905) wordt Jans opvolger. Als die in 1860 trouwt met Wilhelmina Keuriks (1839-1870) vertrekt vader Jan Hooft met zijn inmiddels tweede vrouw naar Amsterdam. Twee jaar later wordt Johannes formeel eigenaar. De eerste generatie zadelmaker Hooft op Westzijde 64 wordt maar liefst 95 jaar oud; hij overlijdt in 1891 te Amsterdam.

De tweede generatie Hooft breidt uit met een stalhouderij

Johannes en Wilhelmina Hooft-Keuriks zetten de zadelmakerij en winkel vanaf 1860 voort. Behalve zadels worden er ook wel trekkrachten, zoals 'twee hardlopende ezels' en geitenbokken verkocht, evenals rijtuigen, tentwagens, bokkenwagens en... kinderwagens!

Nog in 1885 wordt in de krant uitsluitend over een zadelmakerij gesproken. Uit die tijd dateert echter ook de al zojuist genoemde foto met daarop vaag zichtbaar een bord aan de voorgevel: 'Zadelmaker en verhuur v paarden en rijtuig'. Verhuur is kenmerkend voor een stalhouderij. In 1892 wordt ook in een krant vermeld dat Hooft een stalhouderij heeft.

Die wordt uitgebreid als hij in 1891 zijn zaak moet herbouwen na een grote brand bij de naburige verfwinkel op donderdag 27 november 1890. Daarmee krijgt Westzijde 64 aan de straatzijde de huidige negentiende-eeuwse gevel, hoewel in die tijd de fraaie bakstenen nog zichtbaar zijn. De voorgevel komt op dezelfde plek als bij de zeventiende- of achttiende-eeuwse woning, opnieuw inverdan, zodat er alle ruimte is om voor het pand de koetsen en wagens op te stellen.



Stalhouderij Hooft heeft zich blijkens dit prachtige glasnegatief begin twintigste eeuw al toegelegd op gemotoriseerd verkeer, hoewel paard-en-wagen nog niet uit beeld verdwenen is (uiterst rechts). Het wagenpark aan

de Westzijde is in elk geval indrukwekkend. Chauffeurs poseren er vol trots naast. Fietzers (uiterst links) houden halt en ook vanuit de bovenwoningen Westzijde 62 en 64 is er bekijks. FOTO GAZ 84.0000

Woudt herinnert zich van omstreeks 1900: 'In de daarop volgende inham stonden voor de stalhouderij de landaers van Jan Hooft sr.' (de zoon die inmiddels in de zaak werkt, waarover verderop meer, JvdM), 'die vreemdelingen in de Janpleziers liet genieten van het Zaanse landschap met de nog vrij talrijke molens.' Een landauer is een bepaald type luxe koets, een janplezier is een open rijtuig voor een groot aantal personen. Woudt memoreert verder dat Hooft in de zomermaanden regelmatig met zijn koets staat te wachten bij de Dam, waar de Alkmaar Packet aanmeert, om bezoekers op een toertje door de streek te vergasten. Stalhouder Hooft is dus te beschouwen als een van de grondleggers van het Zaanse toerisme! Johannes voelt wellicht zijn einde naderen als hij op 15 januari 1904 de zaak overdoet aan zijn zoon Jan Hooft sr. (1864-1933). Anderhalf jaar later overlijdt hij.

De derde generatie Hooft: koerswijziging en uitbreiding

De derde generatie, Jan Hooft sr. is in 1888 getrouwd met Guurtje Dekker (1862-1946) en heeft de zaak reeds in de

periode 1894-1896 uitgebreid met een woning en wagenmakerij op respectievelijk Botenmakersstraat 19 en 17. Na de officiële overname van de zaak in 1904 volgt verdere uitbreiding. In datzelfde jaar komt er achter Westzijde 64 een paardenstal, waarmee vrijwel het gehele terrein tot de Zaanover wordt bebouwd. In 1910 wordt de locatie Botenmakersstraat aan de oostkant uitgebreid met een auto- en wagenremise op Botenmakersstraat 11-15. In 1912 wordt het voorste deel van Westzijde 64 verbouwd. Die uitbreidingen zijn niet zonder reden. De zadelmakerij verdwijnt weliswaar na 116 jaar van Westzijde 64, omdat die vanaf 1905 wordt voortgezet op Stationsstraat 16 door Jans broer Hendrik Johanneszn. Hooft (1877-1912). Maar Jan zelf breidt de stalhouderij op de Westzijde en de Botenmakersstraat uit met autoverhuur, autotransport en een autogarage. Op een briefhoofd uit 1918 lezen we dat het bedrijf, naast de traditionele stalhouderij en rijtuigenverhuur, inmiddels ook een autogarage heeft en verhuizingen en transporten door heel Europa kan verzorgen. Anno 1921 is er een 'luke autoverhuur' en in 1925 bieden de Hoofts een 'afgesloten bergplaats voor inboedels'.

Het einde van de stalhouderij en volledig autovervoer omstreeks 1930

Inmiddels is een telg uit de vierde generatie in de zaak gekomen, Jan Hooft jr. (1890-1956), in 1913 getrouwd met Trijntje Zwart (1889-1969).

Voor de tweede keer krijgt het bedrijf met brand te maken; op 18 juni 1923 wordt de remise aan de Botenmakersstraat

in de as gelegd, doordat een auto van Albert Heijn bij de start in brand vliegt. De panden Botenmakersstraat 17-19 worden hierna herbouwd. In 1926 worden alle nog resterende garageactiviteiten van de Westzijde overgeplaatst naar de vestiging aan de Botenmakersstraat en wordt de bedrijfsruimte aan de Westzijde ingericht als showroom voor auto's. Hooft heeft namelijk in de Zaanstreek het agentschap gekregen voor de verkoop van het Franse automerk Renault.

Jan Hooft jr. haalt de krant als hij met zijn vrouw en twee dochters in de strenge winter van 1929 op zondag 3 maart met een Renault 6 over het ijs van de Zuiderzee van Enkhuizen naar Urk, Schokland en Kampen rijdt. In *De Zaanlander* van 6 maart doet hij uitgebreid verhaal. Anno 1930 is de stalhouderij van de briefhoofden verdwenen. In de gehele Zaanstreek zijn wegsloten gedempt en is een netwerk van provinciale wegen in aanleg, om meer ruimte voor gemotoriseerd verkeer te krijgen. Paard, rijtuig en wagen behoren steeds meer tot het verleden. Daarom beëindigen vader en zoon Hooft in deze tijd hun stalhoudersactiviteiten en gaan zij verder met autoverhuur, verhuisservice en een reparatie-inrichting voor auto's. Getuige foto's, waarop het uitgebreide wagenpark voor Westzijde 64 wordt geshowd, moet het bedrijf een aanzienlijk personeelsbestand hebben gehad van chauffeurs en onderhoudswerknemers.

Volledige overplaatsing van de zaak in 1933

Na het overlijden van Jan sr. (1864-1933) gaat zoon Jan Hooft jr. (1890-1956) als vierde generatie alleen verder. Dat is wel het einde van de wegverkeersactiviteiten op Westzijde 64, want Jan jr. concentreert vanaf 1934 de zaken volledig op Botenmakersstraat 11-19. De Tweede Wereldoorlog is een zwarte periode voor het bedrijf. Niet alleen vanwege brandstofschaarste, maar ook omdat Jan veel klandizie kwijtraakt door zijn NSB-lidmaatschap. Het familiebedrijf wordt beëindigd en in 1948 wordt een deel van het complex aan de Botenmakersstraat ingericht als brandweerkazerne.

Tijdelijke bestemmingen van Westzijde 64

Het perceel Westzijde 64 wordt vanaf 1934 door Jan Hooft verhuurd en allereerst ingericht als toonzaal van de tegenover gelegen manufacturenhandel Bisschoff, onder de naam Bisschoff's Tapijthuis. Het achterste deel wordt opslagruimte van de NV Huismans IJzerhandel.

Opnieuw een winkel en reparatiewerkplaats voor vervoersmiddelen

In 1981 keert de bestemming als verkoop- en reparatieadres voor mobiele op Westzijde 64 weer terug, nu voor fietsen en bromfietsen. Jan van Zaane Wzn. (1926-2007) verbouwt het pand. Vermoedelijk daardoor verdwijnt de stenen gevel achter een houten wand. Op vrijdag 1 mei 1981 wordt de winkel en reparatieruimte geopend, als vierde vestiging van Van Zaane. Samen met zijn drie zonen Rob, Martin en Peter

maakt hij het bedrijf op Westzijde 64, 216, 220 en 223 tot een begrip in de Zaanstreek. Tot op de dag van vandaag kunnen Zaankanters op Westzijde 64 terecht voor een vervoermiddel. En dat, met een onderbreking van 47 jaar, al sinds 1789. Deze plek heeft de ontwikkeling van paard tot speed pedelec meegemaakt. En wie weet wat de toekomst brengt op het gebied van transportmiddelen op Westzijde 64. ●

Familie Hooft en Westzijde 64

<i>Jan Hooft Kzn. (1795-1891)</i>	<i>Exploitant in de periode 1829-1860</i>
<i>Johannes Hooft Jzn. (1836-1905)</i>	<i>Exploitant in de periode 1860-1904</i>
<i>Jan Hooft Johzn. sr. (1864-1933)</i>	<i>Exploitant in de periode 1904-1933</i>
<i>Jan Hooft Jzn. jr. (1890-1956)</i>	<i>Exploitant in de periode 1933-1947</i>

Westzijde 64 in het voorjaar van 2022. Het wagenpark van Hooft heeft plaatsgemaakt voor fietsen en scooters van Van Zaane.

FOTO JAN VAN DER MALE



BRONNEN

- P. Boorsma, *Duizend Zaanse molens* (Wormerveer 1950) 76, 87.
- Ron Couwenhoven, *Elfhonderd Zaanse Molens* (Wormer 2015) 21, 39-40.
- J. Rogge, *Het geslacht Rogge te Zaandam: drie eeuwen familiegeschiedenis tegen den achtergrond van nering en bedrijf* (Koog aan de Zaan 1948) 26.
- M.A. Verkade [e.a.], *Honderd jaren Dekker's hout, 1855-1955* (Zaandam 1955) 15.
- K. Woudt en J.J. Zonjee, *Blees aan de Westzijde. Geschiedenis van de Molenbuurt te Zaandam* (Zaandam 1983) 82-83.
- T. Woudt, *Wandeling door Oost- en West-Zaandam omstreeks 1900-1905* (Zaandam 1963) 91.
- Transportakten, verpondingsregisters, begraafboeken en bevolkingsregisters van de gemeente Zaandam (Gemeentearchief Zaanstad) en bevolkingsregisters van de gemeente Amsterdam (Stadsarchief Amsterdam).
- Diverse lokale kranten uit de collectie van het Gemeentearchief Zaanstad.

Herinneringen aan 'Het Huis met de Haan'

Van bouwval tot fraai gerestaureerd woonhuis

Al in m'n vroegste jeugd heb ik kennis gemaakt met 'Het Huis met de Haan'. Mijn moeder was op 5 februari 1951 thuis bevallen van een zoon en vanwege mijn (lichte vorm van) kinkhoest werd het raadzaam geacht om mij, als ouder broertje uit logeren te sturen. Ik was acht en ging eerst naar opa en oma Weeteling op de hoek van de Anna Paulownastraat en de Vaart. Twee weken later vandaar naar ome Jan Feeke en tante Sjouk (het echtpaar Feeke-Kruijt) wonende aan de Oostzijde 242B, vlak bij de Prins Bernhardbrug.



Een dierbare oude foto van omstreeks 1979 die de auteur ontving bij zijn vertrek uit het huis. Ter hoogte van de

vuilnisbak zat een deur waar hij de eieren ophaalde. De boom links staat er nog steeds. FOTO HANS DE BOER



Deze foto uit 1969 toont hoe bedroevend het pand 260-258-256 er in deze periode bij stond.

GAZ 22.02114

Bij m'n oom en tante logeerde ik tot het einde van de schoolvakantie van 1951. In die tijd moest ik voor m'n tante af en toe eieren halen op nummer 260. Ik meen me te herinneren dat ik aanbelde/klopte bij een deur waarachter zich een portaalje bevond met klompen en schoenen, op de grond tegen de wand gezet.

Door de slechte staat heen gekeken

Jaren later – 1975 – weer eens op bezoek bij m'n oom en tante, vertelde mijn oom dat hun door de gemeente Zaanstad nummer 260 als vervangende woonruimte was aangeboden, omdat hun huis gerestaureerd zou gaan worden. Bij nader inzien zagen zij van een verhuizing af, omdat zij meenden dat nummer 260 er veel slechter aan toe was dan nummer 242B.

'Maar', zeiden zij, 'is nummer 260 niet iets voor jou om er te gaan wonen.' Gedrieën togen wij erheen. Het huis maakte een desolate indruk. Het werd niet meer bewoond, zodat alle mankementen duidelijk zichtbaar waren. Toch ging ik nog een keer kijken en bij dat tweede bezoek heb ik wat foto's gemaakt: één van een krant die als eenzame getuige door de dooddeur steekt en één van een gegraveerde ruit: Jan Vis Jansz – 1823. (Het raam waar het betreffende ruitje zich in bevindt, was eens een buitenraam, maar is door de latere aanbouw een binnenraam geworden).

Onderhandelingen met de gemeente

Met de gemeente Zaanstad heb ik daarna contact opgenomen, hetgeen resulteerde in een gesprek op zaterdag 15 november 1975 met mr. Van Leeuwen. Daarbij

bleek dat ik niet de eerste was die belangstelling had voor Oostzijde 260; dat was Stichting Zaan Schoon. Pas tijdens de gesprekken met de gemeente Zaanstad in november 1975 realiseerde ik me dat het huis een naam droeg: Het Huis met de Haan. Boven de dooddeur bevindt zich namelijk een ornament met haan.

Zaan Schoon wilde het gehele pand, dat wil zeggen nummer 260 met de nummers 258 (woonhuis van het echtpaar De Boer) en 256 (het atelier van kunstschilder Jan de Boer) in restauratie nemen en daarna verhuren. Aangezien het echtpaar De Boer beslist niet wilde verhuizen (hun was toegezegd dat zij er tot hun dood konden blijven wonen) zag Zaan Schoon van de restauratie af. Daarna was het een tijdje 'stil', maar 24 mei 1976 had ik dan toch weer een bespreking met de gemeente Zaanstad. Intussen had ik wel veelvuldig telefonisch contact gehad met de echtgenote van de heer Groenewold, hoofd bouw- en woningtoezicht. Zij liet mij steeds weten hoever de besluitvorming omtrent Het Huis met de Haan bij de gemeente Zaanstad was gevorderd.

Aankoop

Het voorgenomen besluit van Zaanstad hield in dat zij alleen maar nummer 260 wilde laten restaureren; om de begroting daarvoor rond te krijgen zou aan mij nummer 260 – na restauratie – worden verkocht voor f 80.000, met de bepaling dat ik Het Huis met de Haan vervolgens niet binnen zeven jaar zou mogen doorverkopen.

Deze overeenkomst tussen de gemeente en mij heeft tot een raadsbesluit geleid dat in *Dagblad voor de Zaanstreek 'De Typhoon'* is gepubliceerd. Bij notaris De Groot te Zaandijk is op 1 april 1977 de koopakte van het woonhuis Oostzijde 260 gepasseerd.

› De dooddeur aan de voorzijde, die niet als voordeur werd gebruikt, met het prachtige snijraam.

FOTO WIM DE JONG

Verbouwing en restauratie

Intussen hadden er vanaf oktober 1976 heel wat bouwvergaderingen plaatsgevonden in de bouwkeet op de plek waar nu de garage staat. Hierbij waren meestal aanwezig:

- Architect De Jong uit De Rijp;
- Cees Kuyt, uitvoerder van Aannemerij Kuyt uit Westzaan;
- De heer Smit, afdeling woningbouw gemeente Zaanstad;
- Peter Fuyt, binnenhuisarchitect uit Amsterdam (heeft mij op mijn verzoek en voor mijn rekening in de loop van de restauratie bijgestaan);
- en ondergetekende, als belanghebbende.

In die tijd kwam aannemer Kuyt in het bezit van een partij oude groengeel gekleurde plavuizen, die nog wel afgebikt moesten worden; daarmee werd de keuken betegeld. De brede opstaande rand tegen de zwarte binnenmuur moest met andere, nieuwere tegels worden afgewerkt aangezien er in de loop der tijd toch niet meer genoeg groengele plavuizen beschikbaar waren.

Bij de firma Al aan de Zuiddijk zochten we sanitair uit: een Kalahari-geel toilet voor beneden en Bahama-beige voor de inrichting van de badkamer boven.

Bruynzeel bracht mij op het idee een zwarte keuken – met een blank essenhouten blad – aan te schaffen, die mooi



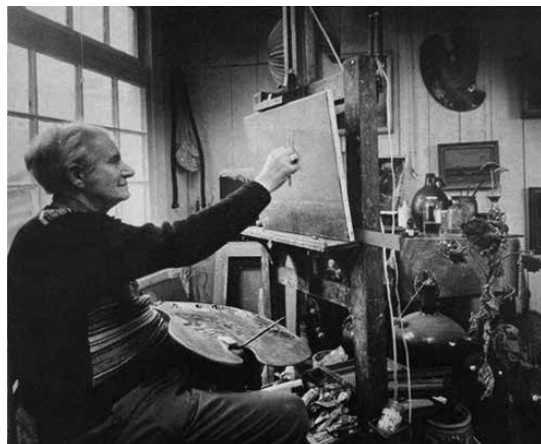

Kunstschilder Jan de Boer aan het werk in zijn atelier op nr. 256. FOTO HANS DE BOER > Het bij het 'open huis' geschonken schilderij van buurman Jan de Boer. FOTO HANS DE BOER

combineerde met de zwart geteerde oorspronkelijke buitenkant, die nu door een aanbouw een binnenmuur met raam is.

Architect De Jong had nog een partijtje Portugese plavuizen die afgewisseld met marmeren tegels de hal 'gezicht' gaven. Langzaam maar zeker vorderde de restauratie: een eerste oplevering was op 16 maart 1977.

Er bleken echter vooral aan het dak nog wat werkzaamheden te moeten worden verricht; die zijn niet allemaal tot mijn tevredenheid uitgevoerd.

Na een stevig gesprek op 11 juli met de gemeente Zaanstad, waarin mij werd gezegd dat ik het Huis met de Haan zoals

het er nu bijstond, moest aanvaarden, verhuisde ik 23 juli 1977 van de Pannenroodstraat 210 (9e etage) naar de Oostzijde 260; op 29 juli 1977 verkreeg ik hiervoor de woonvergunning.

In 1978 heb ik de garage – naar de bouwtekening van architect De Jong – in eigen beheer laten bouwen. De eerste paal ging 29 mei 1978 de grond in. Jan Woud, destijds wonende Oostzijde 264 heeft er heel wat uurtjes aan gewerkt.

Ter gelegenheid van mijn verjaardag 11 november 1978 hield ik 'open huis', waarbij ik van mijn burens – het echtpaar De Boer – een fraai schilderij kreeg: een boerderij, verlicht door de maan, eenzaam staand in de natuur. Hierbij kreeg ik ook nog een houten sigarenkistje beschilderd met eenzelfde tafereel. Het schilderij heeft gedurende de tijd dat ik er woonde, de woonkamer gesierd.



Toen na de restauratie in 1977 de auteur in het huis trok toonde het nog een andere aanblik. GAZ 22.02116



Het snijraam met de Haan, dat het huis zijn naam gaf. FOTO WIM DE JONG

Afscheid van Het Huis met de Haan

Aangezien het steeds problematischer werd om mijn kantoor in Amsterdam te bereiken, denk hierbij aan de Coentunnel, besloot ik na enige jaren toch Het Huis met de Haan te verkopen. Makelaar Fris kreeg op 31 juli 1985 de verkoop in handen en op 9 september kwam hij met kijkers: de familie Zondervan.

Het echtpaar Hans en Greet Zondervan woonde boven de bank aan het Hof van Holland, waar zich een rijtje winkels bevond. Via het balkon (netje) aan de achterkant van het winkelpand hadden zij zicht op Het Huis met de Haan en zijn tuin. Waarschijnlijk zijn zij 'verliefd' geworden op het huis en op 11 september brachten zij een bod uit dat ik accepteerde. (f 175.000)

Alle toen in mijn bezit zijnde bouwtekeningen van het Huis met de Haan en de garage heb ik 9 oktober aan Hans en

Huis met de Haan in al zijn glorie als rijksmonument in november 2022. FOTO WIM DE JONG



Het rijksmonument 'Huis met de Haan' uit 1775 is een houten huis met opvallend uitgezaagde gootlampen en windveren. Het heeft een haakse zij-bouw met identieke windveren. De lijstgevel aan de Oostzijde 260 en 258 heeft twee door pilasters geflankeerde ingangen met een bovenlicht. Het prachtige snijraam boven de linkerdeur toont de beeltenis van een haan. Daar doorheen lopen diagonaal twee staven. De ene is de Mercurius-staf, die verwijst naar de Romeinse god van handel en verkeer. De andere is de drietand van Neptunus, de god van de zee. BRON GAZ

Greet overhandigd; 11 december vond ten overstaan van notaris De Groot te Zaandijk de overdracht plaats. De familie Zondervan, Hans en Greet en hun drie kinderen, heeft er gewoond tot begin 2007, toen zij op haar beurt Het Huis met de Haan heeft verkocht.

Twee jaar geleden ben ik voor het laatst weer eens om het huis heen gelopen; het ziet er aan de buitenkant voortreffelijk onderhouden uit. Het straalde me tegemoet als een oude bekende die je een tijd niet hebt gezien.

Johan Kruijt-de Jong is geboren Zaankanter. Van 1977 tot 1985 woonde hij Oostzijde 260. Sinds 2005 woont hij in Den Haag, maar zijn hart ligt in de Zaanstreek en hij stelde graag zijn herinneringen aan Het Huis met de Haan voor ons op papier. ●

Een kijkje achter de schermen van het Zaans Museum

In deze rubriek vertellen conservatoren en collectiemedewerkers van het Zaans Museum over ontdekkingen, nieuwe aanwinsten en bijzondere zaken uit de collectie van het museum. Deze keer: conservator Henk Heijnen over een recent ontdekte tekening van Slavomir Miletič.

TEKST HENK HEIJNEN

DE GEBOORTE VAN DE HOUTWERKER

Een schets met een geschiedenis

Zelden is er zo veel gezeuld met een enorm beeld (meer dan vier meter hoog!) als met De Houtwerker van beeldhouwer Slavomir Miletič. In 1962 kreeg de kunstenaar de opdracht van de gemeente Zaandam om een sprekend beeld te maken voor de nieuw te bouwen Beatrixbrug. Het resultaat – een gipsmodel op ware grootte – werd afgewezen nog voordat het was voltooid. Het zou artistiek waardeloos zijn. Miletič maakte drie nieuwe modellen, maar moest tot 2004 wachten voordat zijn houtwerker in brons werd gegoten en een plek in Zaanstad kreeg.

Het was met name stadsarchitect Bakker die het expressieve beeld niet kon rijmen met de strakke, moderne vormgeving van de nieuwe brug. Daarmee begon een bizarre geschiedenis. Want veel inwoners van Zaandam waren woedend over de gemeentelijke afwijzing. Er werden leuzen op bruggen gekalkt, men hield demonstraties en zamelde geld in zodat de beeldhouwer zijn gipsen model kon afmaken. Toen het werd onthuld stortte het in elkaar. Opnieuw kwam de goegemeente in actie en opnieuw maakte Miletič een model. Dat bleef staan, totdat gemeentewerkers het 's nachts weg haalden en het zo verwoestten. Voor de derde keer ging Miletič aan de slag, nu aan de Amsterdamse kant van het Noordzeekanaal. De Houtwerker herrees in beton. Kunstexperts als Willem



Werk van de Joegoslavische kunstenaar Slavomir Miletič. Alles wat nu kan gaan rond dit imposante vier meter hoge beeld ging mis. Miletič en zijn vrouw liepen er aan toe om het te plaatsen. Maar er is veel hoog



De schets voor De Houtwerker die Miletič in 1962 op het behang in zijn woning aan het Rustenbrug maakte. Het werk meet ongeveer 300 x 200 cm. Opvallend zijn de vlammen die de kunstenaar rond de handen en benen heeft ingetekend.

FOTO DIRK RÖNITZ

staat. Het Gemeentearchief en het Zaans Museum laten nu onderzoeken of het werk nog is te redden.

Puddingfabriek

De Joegoslaaf Slavomir Miletič (geboren in 1930) werd gezien als een begaafde beeldhouwer. Hij studeerde in Belgrado en Parijs. In 1962 kwam hij – berooid en teleurgesteld over zijn carrière tot dan toe – met zijn Nederlandse vrouw Elisabeth Toutenhoofd naar Zaandam, waar ze beiden aan de slag gingen in

Projectie van het beeld op de Beatrixbrug. Schrijvers Ron Couwenhoven en Henny Korver staan erbij te kijken. DE TELEGRAAF

22 OKTOBER 1994

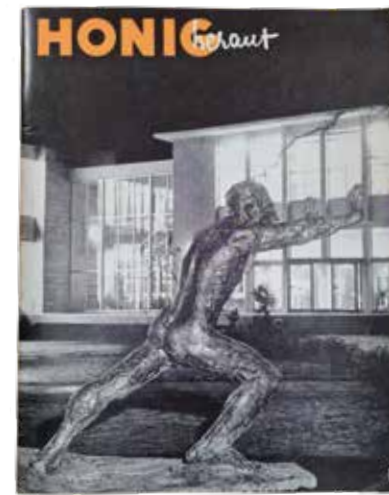

Personeelsblad Honig Heraut 3e jrg. nr 6 december 1962.

puddingfabriek 'De Bij' van de firma Honig in Koog aan de Zaan. Hoewel critici lovend waren over zijn gipsen modellen, die hij in een Haagse en een Amsterdamse galerie exposeerde, verkocht de kunstenaar maar weinig. Tot overmaat van ramp dreigde Miletič te worden uitgewezen omdat zijn visum was verlopen. Om het gevaar af te wenden gaf de directie van de fabriek hem de opdracht een beeld te maken voor op het gazon van het nieuwe kantoor. Het moest bewondering uitdrukken voor de werkende Zaananters; een sterke, ruige figuur, zoals Miletič ze elke dag om zich heen zag, met de armen naar voren gestrekt, alsof hij een zware last opduwt, de spieren tot het uiterste gespannen. De zogenoemde sausafdeling van 'De Bij' werd ontruimd en deed dienst als atelier; sommige medewerkers – onder wie Thijs Winnips, die volgens de beeldhouwer de aangewezen lichaamsbouw had – stonden urenlang model. Naar het gipsen model werd een manshoog beeld vervaardigd uit beton. Op 12 december 1962 werd De werkende Zaananker officieel onthuld. Op zeker moment is die weer verdwenen. In het personeelsblad Honig Heraut (derde jaargang nummer 6, december 1962) werd uitgebreid stilgestaan bij de vervaardiging van het beeld en zijn maker. In dezelfde periode gaf de gemeente Zaandam opdracht tot het maken van een beeld voor de Beatrixbrug.

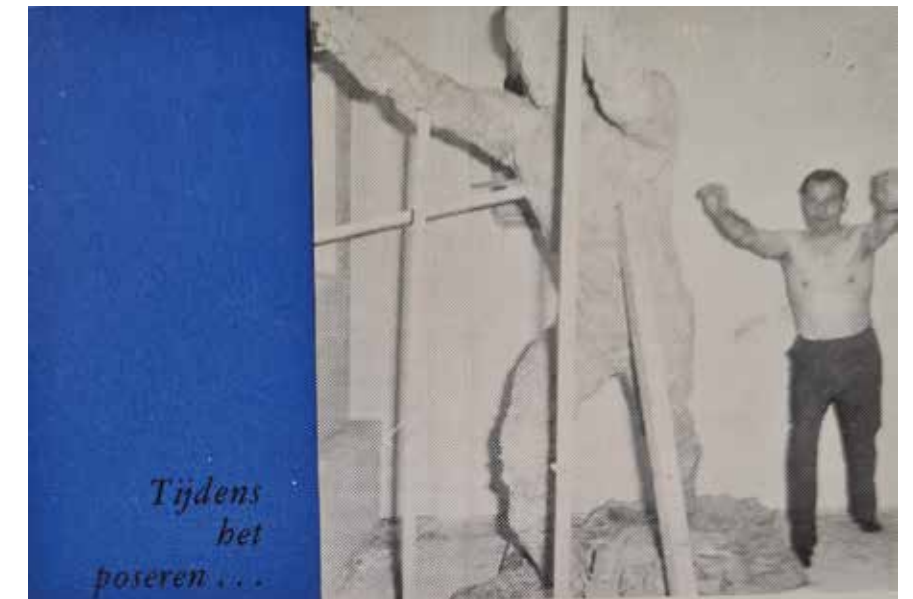

Poseren voor het beeld. Honig Heraut 3e jrg. nr. 6 december 1962.

Een miljoen gulden

In 1971 boden de marktcoöplui van het Waterlooplein in Amsterdam aan De Houtwerker te kopen voor een miljoen gulden. Ze betaalden een kwartje aan en vanaf dat moment stond het betonnen model op hun plein. In de jaren tachtig en negentig werden verschillende pogingen ondernomen om het beeld naar de Zaanstreek terug te brengen. Uiteindelijk lukte dat. Enige tijd stond het aan de Westzijde vóór het Kunstcentrum Zaanstad en bij het Zaanlands Lyceum. In 2002 stond het in het kader van de tentoonstelling *Hout, hout en nog eens hout* bij het Zaans Museum. Dankzij de inspanningen van de toenmalige burgemeester Vreeman en bijdragen vanuit de Zaanse gemeenschap werd het beeld uiteindelijk in 2004 in brons gegoten en kreeg het een plek bij de houthaven in Zaandam, als eerbetoon aan alle Zaanse houtwerkers die daar hebben gewerkt. Maar of het ooit nog op de Beatrixbrug komt te staan...

Het is duidelijk dat de tekening van De Houtwerker een belangrijk element vormt binnen de turbulente geschiedenis van het kunstwerk. De staat van de schets wordt nu door het Gemeentearchief en het Zaans Museum onderzocht. Pas daarna kan worden vastgesteld of restauratie mogelijk is. ●



Gipsen studiemodel in de collectie van het Zaans Museum. FOTO ZAANS MUSEUM ZM-18975



Het betonnen model van De Houtwerker in 2002 voor het Zaans Museum. ZAANS MUSEUM

de schrijver. Van ieder van hen wordt beschreven waarom zij kozen voor het vak, hun studietijd, de vestiging in de Zaanstreek en de beroepspraktijk. De veranderingen geven ook een mooi beeld van de tijd: bij het visiterijden werden fiets en paard-en-wagen vervangen door de auto, de communicatie werd sterk verbeterd door de telefoon, de semafoon en later de mobiel. Het aantal boeren in de streek nam sterk af en de gezelschapsdierenpraktijk groeide. Vanaf de jaren zeventig kwamen er betaalde assistentes; tot dan werkten de echtgenotes gewoonlijk fulltime mee in de praktijk. Ook ontstonden er samenwerkingsverbanden waarbinnen vervanging geregeld kon worden. De vele anekdotes, verhalen, krantenartikelen en foto's geven een levendig beeld van de in de jaren veranderende dierenartspraktijk. Een verklarende woordenlijst geeft ten slotte inzicht in de betekenis van een groot aantal diergeneeskundige termen. Een interessant, zeer informatief en aantrekkelijk geïllustreerd boek. (Leonore Olde-Verburg)

Joost van Erp, *Dierenartsen in de Zaanstreek tussen 1893 en 1975. Tien veterinaire voorgangers*, eigen uitgave geen ISBN 2022 Geïll. 118 blz. € 10,00 (versturen € 5,00 extra) bestellen via jvanerp@chello.nl

De tsaar in Zaandam

Tsaar Peter de Grote was een merkwaardig vorst. Enerzijds was hij sterk gericht op het westen, geïnteresseerd in kunst en wetenschap, anderzijds

voerde hij in eigen land als autoritair despoot een bewind dat trekken had van dat van zijn voorganger Iwan de Verschrikkelijke. In *De tsaar in Zaandam* behandelt Rob Hartmans vooral het eerste aspect, hoewel hij ook het tweede niet onderbelicht laat. Peter de Grote wilde Rusland (toen nog Moskovië) moderniseren. Een van zijn speerpunten was de scheepvaart. Waarschijnlijk omdat hij in Archangelsk Zaanse schippers had ontmoet, wilde hij naar Zaandam om de kneepjes van het vak te leren. En daar beginnen feit en fictie uiteen te lopen. Volgens sommige bronnen werkte hij er maanden op een Zaanse scheepswerf, in werkelijkheid is hij hier maar acht dagen geweest. Hartmans doet gedegen bronnenonderzoek en zet de feiten op een rij. De geschiedenis van Rusland ten tijde van Peter de Grote, de scheepsbouw aan de Zaan, de reizen van de tsaar en de gebeurtenissen rond het Czaar Peterhuisje en het monument op de Dam komen aan de orde. De tsaar kwam incognito naar Zaandam, in Zaanse werkmanskleding. Hij wilde onbekend blijven, maar dat lukte in Zaandam niet. Al gauw werd bekend dat er een vorst logeerde in het huisje aan het Krimpenburg. Daarom week hij al snel uit naar Amsterdam. Daar kon hij ongestoord werken op de omheinde VOC-werf. Na een paar maanden vertrok hij naar Engeland, en was ook daar actief op scheepswerven. Volgens Hartmans was dat omdat in Engeland volgens bestek, uniform en gestandaardiseerd, werd gewerkt, terwijl in Nederland, zeker in Zaandam, een schip vorm kreeg 'zoals de bijl viel'. In Engeland kon hij dus meer kennis opdoen die hij mee naar huis kon nemen. Deze en vele andere feiten passeren de revue in dit interessante boek. Ook de actualiteit komt aan de orde als de auteur Peter de Grote vergelijkt met Poetin. Allebei wrede heersers, maar de één met de blik naar buiten en de ander met de blik naar binnen. 'Geschiedschrijving, het kritisch kijken naar het verleden, kan een tegenwicht bieden tegen ongezonde nostalgie en agressief nationalisme', aldus Hartmans. Een mooi boek, niet

in het minst ook door de prachtige illustraties. (Herman Olde)

Rob Hartmans, *De tsaar in Zaandam. De reizen van Peter de Grote naar Nederland*, Utrecht Omniboek 2022 ISBN 9789401918824 Geïll. 176 blz. € 20.

Sportman in ongenade

Wie hoog stijgt, kan diep vallen. Daarover gaat het boek dat Renate Franz en Erik Schaap wijden aan Albert Richter, die leefde in de verkeerde tijd. Richter was een sportheld in de jaren twintig en dertig van de vorige eeuw, toen het baanwielrennen een grote sport was, vergelijkbaar met voetbal nu. Van alle kanten werd hem lof toegezwaaid zoals blijkt uit een citaat uit het tijdschrift van de Duitse wielerbond: 'Albert Richter is een hoogbegaafde sprinter, een getalenteerde renner waarvoor de Duitse wielersport nu al een eeuwige ereplaats naast zijn succesvolle voorgangers moet inruimen.' Enkele jaren later keerde het tij en probeerde de nationale wielerbond om Richter in datzelfde tijdschrift naar de vergetelheid te schrijven: 'Zijn naam is voor immer uit onze rijen geschrapt.' Wereldkampioen Albert Richter en zijn joodse coach Ernst Berliner waren dus in ongenade gevallen. De beste Duitse baanrenner van de jaren dertig wilde zich niet voegen naar het Hitler-regime en bekocht dit in 1940 met de dood. Volgens de machthebbers was er sprake van zelfmoord, maar dat werd niet geloofd. Hoe populair Richter was, bleek op zijn drukbezochte begrafenis. Coach Berliner probeerde aan de Holocaust te ontkomen door onder te duiken in

Nederland. Via diverse adressen in Limburg en Amsterdam trok hij met zijn gezin van de ene naar de andere Zaanse onderduikplek. Hoe dat afliep leest u in het boek.

Dit boek is een heruitgave in het Nederlands van een al in 1998 door Renate Franz in Duitsland gepubliceerde uitgave over Richter en zijn joodse coach, waarin nieuw bronnenmateriaal is verwerkt. Gesprekken met tijdgenoten en een lange zoektocht in de archieven geven zicht op de levens van Richter en Berliner. Het boek is levendig geschreven en geeft niet alleen de glorie-tijd van Richter weer, maar verhaalt ook over de zoektocht naar de waarheid over zijn dood. Het geeft daarnaast een beeld van de omgang van de Duitse autoriteiten met dit soort vragen na de Tweede Wereldoorlog. Het is het voorlopige sluitstuk van een zoektocht die al in de jaren negentig van de vorige eeuw is begonnen. (Rob Lengers)

Renate Franz en Erik Schaap, *Ongewenst. De wereldkampioen wielrennen en zijn joodse coach*, Amsterdam Brave New Books 2022 ISBN 9789464494238 Geïll. 172 blz. € 18,96.

De winnaar die het spel verloor

De intrigerende titel alleen al nodigt uit om dit boekje te lezen. Margreet van der Hut, kleindochter van de hoofdpersoon, beschrijft op pakkende wijze het leven van haar grootvader Martinus van der Hut (Delft 1899-Zaandam 27 juli 1937). Dankzij het archief van haar vader Cornelis, zoon van Martinus, wordt

goed gedocumenteerd met veel foto's en artikelen, verhaald hoe Martinus het van seminariestudent brengt tot onder andere redacteur, directeur van een bioscoop, scenarioschrijver en vertaler. Dat verhaal heeft veel kenmerken van een schelmenroman, maar gaat ook over een man met veel talenten en ondernemingslust. Gaandeweg blijken er ook wat minder prettige dingen aan de hand te zijn. Zo is hij vrijwel zeker gokverslaafd en bezoekt hij regelmatig met zijn vriend, piloot met een privévliegtuig, allerlei casino's in het buitenland. Om de hierdoor ontstane schulden te voldoen doet hij een greep in de kas van zijn werkgever. Aanvankelijk voorbestemd om priester te worden, kiest hij vlak voor zijn noviciaat toch voor het huwelijk met Maria Kaaijk. Het echtpaar krijgt vier dochters en een zoon. Zijn leven eindigt tragisch als hij 's nachts, fietsend vanuit Amsterdam, op de Hemweg in Zaandam wordt aangereden door een auto. Al gauw worden er vraagtekens gezet bij zijn dood. Zo zit er geruime tijd tussen zijn vertrek uit Amsterdam en het tijdstip van de aanrijding. In Amsterdam had hij een gesprek met iemand die, naar achteraf bleek, zeer veel geld had verdiend met de illegale verkoop van vliegtuigstukken tijdens de Spaanse Burgeroorlog, aan welke partij is niet helemaal duidelijk, maar het meest waarschijnlijk is Franco. Misschien heeft hij druk willen uitoefenen op deze persoon. En dan is er ook nog het verhaal 'Moeders Zorgen' dat Martinus kort voor zijn dood schrijft op 26 juli 1937, en dat hij op 27 juli inlevert bij de redactie van het *Katholieke Weekblad voor Nederland* in Amsterdam. Hiervan luidt de eerste zin: 'Toen de moeder op zes-en-dertig-jarigen leeftijd den sluier der weduwen aannam...'. Zijn vrouw zou 5 augustus 36 worden. Voorspellende gave? Aangekondigde zelfmoord? Kortom veel twijfels en de wel zeer raadselachtige dood van Martinus werd nooit opgehelderd. (Bert Niesen)

Margreet van der Hut, *De winnaar die het spel verloor*, Zaandijk Uitgeverij CASAE 2022 ISBN/EAN-978-90-831031-6-7, 48 blz. € 19,95. ●



ERFGOEDNIEUWS

Uit de Vereniging Zaan Erfgoed
Bredenhofprijs 2023

Uit de Vereniging Zaans Erfgoed

Op 12 november 2022 hield de Vereniging Zaan Erfgoed haar najaarsledenvergadering. Een belangrijk agendapunt was de samenstelling van het bestuur. Vier bestuursleden hebben om diverse (gezondheids)redenen in het afgelopen jaar hun taken geheel of gedeeltelijk moeten neerleggen. Voorzitter Peter Tange had voor elk van hen een dankwoord. Zo memoreerde hij dat Ada Hannaart zich op tal van terreinen voor de vereniging heeft ingezet. Zij blijft actief bij de werkgroep ADM (advies, documentatie en meldpunt). Ook blijft zij de ledenadministratie verzorgen, een klus die niet onderschat moet worden. Zij werd benoemd tot erelid en ontving de gouden verenigingsspeld. Winnie de Wit werd geroemd om haar tomeloze inzet en bijdragen op velerlei gebied, zoals het Glaasje Erfgoed, de ZaanWiki en de Erfgoedmarkt. Ook is de Grote Zaanse Geschiedenis Quiz mede door haar bedacht. Winnie blijft actief binnen de werkgroep pr en de organisatie van de Grote Zaanse Geschiedenis Quiz. Ook zij werd onder groot applaus benoemd tot erelid met de gouden verenigingsspeld. Op haar beurt sprak Winnie haar grote waardering uit voor haar partner, Jan Lapère, die haar en daarmee ook de vereniging bij veel activiteiten heeft ondersteund. Hij verzorgde jarenlang de website en het tijdschriftenarchief en leverde een bijdrage aan de ZaanWiki. Ron Kiburg, die al eerder de verenigingsspeld ontving, nadat hij geruime tijd interim-voorzitter van de vereniging was geweest, treedt af als bestuurslid en als voorzitter van de werkgroep Maritiem. Maar betrokken

erfgoedman als hij is, blijft hij wel lid van die werkgroep. Klaas de Boer neemt ook afscheid. De voorzitter memoreerde dat hij onder meer het initiatief nam om nieuwe bewoners van de Zaanstreek met de vereniging te laten kennismaken. Gelukkig is de vereniging erin geslaagd nieuwe bestuursleden te vinden: Tessa Berghouwer, Paula Kannegieter, Lean van 't Hooft, die als redactielid van ons tijdschrift de bestuursvergaderingen al bijwoonde, en Francis Engels, onze nieuwe secretaris. Voor diverse taken in de vereniging en de werkgroepen hebben zich leden aangemeld, het bestuur is met hen in gesprek. Maarten Oudega biedt technische ondersteuning aan bij evenementen en voor de scheidende webmaster is goede vervanging gevonden.

Acties

Op bestuursniveau was er half december regulier overleg met de wethouder over de stand van zaken



Erelid Winnie de Wit krijgt de gouden speld van Voorzitter Peter Tange.

van de door onze vereniging voor bescherming voorgedragen tien panden. De uitkomst daarvan ziet u in het volgende nummer van *Zaans Erfgoed*. Ook is een gesprek met de gemeente gepland over handhavingzaken op de Zaanse Schans die strijdig zijn met het bestemmingsplan en het beeldkwaliteitsplan. Daar is een nieuw bestuur aangetreden, waarin Vereniging Zaan Erfgoed participeert als partner in het Overleg Zaanse Schans. Daarnaast heeft de vereniging ook een nauwe relatie met de historische commissie.

De werkgroepen

In het afgelopen jaar hebben de werkgroepen niet stilgezeten. Zo heeft de Werkgroep ADM actiegevoerd voor behoud van Vinkenstraat 28 in Zaandam, Villa Sijpesteijn in Krommenie en pakhuis Wormerveer. Ook de restauratie



Bas Husslage tijdens zijn lezing over 450 jaar Zaan Ontzet.

van unieke houten grafzerken op de begraafplaats Koog aan de Zaan kreeg veel aandacht. Elders in dit blad vindt u daar meer over. Mede dankzij de werkgroep Wederopbouw zijn zes panden uit de naoorlogse periode op de lijst van tien voor bescherming voorgedragen panden terechtgekomen, onder andere het havenkantoor en de Beatrixflat. Helaas is succes voor dat laatste gebouw nog uitgebleven. Vanuit de zaal kwam het voorstel om panden die dankzij de vereniging wel zijn behouden, te voorzien van een informatiebord. De Werkgroep Maritiem houdt de historische scheepswerf en een ligplaats voor de Shtandart op de agenda en zal zich ook gaan bezighouden met varend erfgoed. Bij de werkgroep PR, onder meer verantwoordelijk voor het Glaasje Erfgoed, traden helaas ook twee leden af. Hun plaatsen worden ingenomen door Judith Friso en Beate Faas. Als belangrijke activiteit voor volgend voorjaar staat deelname aan de Geschiedenismarkt op de rol. Na de pauze lichtte Bas Husslage zijn plan toe om de viering van het Zaan Ontzet (1574, Zaanse Schans) in 2024 weer op de kaart te zetten: Op naar 450 jaar Zaan Ontzet. Daarover meer in het volgende nummer.

Glaasje Erfgoed 25 september 2022

De Vereniging Zaan Erfgoed organiseert een paar keer per jaar Glaasje Erfgoed, gezellige bijeenkomsten met een lezing over een interessant erfgoedonderwerp en na afloop een glaasje met gelegenheid voor napraten. De bijeenkomsten zijn toegankelijk voor leden en niet-leden.

Zie ook www.zaanserfgoed.nl.

Het eerste post-corona Glaasje Erfgoed was op 25 september jongstleden in de MuziekHaven aan het Papenpad in Zaandam (de voormalige oudkatholieke kerk). Jos Teeuwisse sprak over het Oer-IJ dat ooit door de Zaanstreek naar de Noord-Hollandse kust meanderde, gezien vanuit diverse invalshoeken. Voor alle deelnemers was er bovendien een fietsrouteboekje met veel informatie, zodat je de route op eigen gelegenheid nog eens kunt fietsen.

Aan het slot werden de flessen ontkurkt en de hapjes in de zaal gezet, want daar kwamen we tenslotte ook voor. Het werd een gezellige nazit waarna iedereen tevreden huiswaarts keerde.

Henny Jansen

Bredenhofprijs 2023

De Bredenhofstichting ondersteunt sinds 2006 projecten binnen de Zaanstreek die betrekking hebben op erfgoed, geschiedschrijving en het typische slagenlandschap. De stichting heeft een tweejaarlijkse prijs in het leven geroepen die tot doel heeft het stimuleren van het onderzoek naar en de beschrijving van de Zaanse geschiedenis. Deze prijs omvat een bedrag van € 2500,- voor een bijzondere publicatie over een Zaanse geschiedkundig onderwerp of voor het totale werk van een auteur op Zaanse historisch gebied (een zogenaamde oeuverprijs). Kandidaten voor de prijs kunnen zowel amateurs als professionals zijn. Op zaterdag 18 maart 2023 zal de Bredenhofprijs voor de tweede keer worden uitgereikt. Er wordt een keus gemaakt uit alle Zaanse historische publicaties uit de jaren 2021 en 2022. Voorwaarde is verder dat ze vrij verkrijgbaar zijn voor iedereen.

Rondom de uitreiking in de Bullekerk wordt een zogenaamde historische markt georganiseerd. Uitgevers en schrijvers kunnen zich daar presenteren aan het publiek en bezoekers kunnen activiteiten bijwonen over onderwerpen als: hoe pak ik mijn onderzoek aan, hoe schrijf ik een goedlopend verhaal, hoe kom ik in contact met een uitgever enzovoort.

In de tweede week van januari maakt de jury een short-list bekend van vijf titels die in de afgelopen twee jaar verschenen zijn en die volgens haar in aanmerking komen voor de prijs. De jury bestaat dit jaar uit: voorzitter Frans Hoving (gemeentearchivaris Zaanstad), Peter Tange (voorzitter Vereniging Zaan Erfgoed), Leonie Sterenberg (conservator Zaanse Museum), Lean van 't Hooft (redacteur tijdschrift *Zaans Erfgoed*) en Agnes de Boer (sociaal geografe en auteur van verhalen over cultureel erfgoed).

Frans Hoving ●



KRONIEK

Augustus tot en met oktober 2022
samengesteld uit
Noordhollands Dagblad



Molenmuseum zoekt draai

Het Molenmuseum moet z'n draai nog vinden op de Zaanse Schans. De bezoekersaantallen vallen tegen in vergelijking met de oude locatie in Koog aan de Zaan. Terwijl die juist is verlaten vanwege de geringe bezoekersaantallen. 'Het museum was daar ten dode opgeschreven', zegt Sjors van Leeuwen van Vereniging De Zaanse Molen en molenaar van De Huisman. Het nieuwe Molenmuseum ging open in coronatijd en moest ook weer dicht. Daarom was er dit voorjaar pas écht sprake van opening op de Zaanse Schans. Helemaal achteraan. In de voormalige villa Kalverliefde. 'Je moet weer opnieuw beginnen, daar komt het op neer', zegt Van Leeuwen. 3 AUGUSTUS

Bezoekers moeten weg naar Molenmuseum nog wat vinden.



Brugwachtershuisjes Hoornse lijn onder handen genomen.

Brugwachterswoningen

Het rijtje van drie witte woningen naast de spoorbrug over de Zaan in Zaandam is gebouwd in 1883 voor de brugwachters van de spoordraaibrug. Het is een rijksmonument, maar was sterk aan het vervallen. In het middelste huis woont nog de weduwe van een machinist, maar de andere huisjes bleven leeg. De woning aan de kant van de Westzijde raakte zo ernstig in verval dat er hekken omheen werden gezet. Bordjes met de mededeling 'instortingsgevaar' moesten bezoekers en krakers weren. Maar inmiddels ziet het blok er weer uit als nieuw. Het aannemersbedrijf van Gerrit Boonzaaijer uit Loosdrecht heeft dat voor elkaar gekregen. Een blik naar binnen

laat zien dat er aan de spoorzijde een grote woonkamer is, met een schouw en een houten vloer. Via een opstapje kom je in een van de achterkamers, met eveneens een houten vloer en een trap naar de zolderverdieping. De tweede achterkamer heeft een betonnen nieuwe vloer gekregen. De muren en deuren hebben nog wel een opknappbeurt nodig; verwarming ontbreekt en er zit nog enkel glas in de kozijnen. 30 AUGUSTUS

Pakhuis gered?

De gemeente Wormerland, Stichting Zaanse Pakhuizen en Zaans Erfgoed hebben nadere afspraken gemaakt over het behoud van pakhuis Wormerveer aan de Veerdijk in Wormer. Ekko Vermeulen, voorzitter van Stichting Zaanse Pakhuizen, zei eerder dat de kans op verplaatsing met een volledige restauratie om zeep is geholpen. Nu is hij toch nog met een goed gevoel uit het gesprek met de gemeente gekomen. 'Want details zijn toegevoegd en de uitvoering is aangescherpt. We gaan nu voor het maximaal haalbare.' Over een jaar moet begonnen worden met de herbouw en dan zou het na maximaal drie jaar klaar moeten zijn. 2 SEPTEMBER

Sloop Meneba

De sloop van de oude meelfabriek (voorheen Wessanen, daarna Meneba) is begonnen. Het oude industrieterrein maakt plaats voor het Zaankwartier. Een wijk waar 680 woonruimtes worden gecombineerd met onder andere winkels, flexplekken en horeca. Een deel van de bestaande gebouwen wordt 'hergebruikt', andere worden neergehaald. 'De sloopwerkzaamheden zullen ongeveer een jaar duren', vertelt

Menebafabriek maakt plaats voor woningbouw.

woordvoerder Nina Kaldenberg van Van Wijnen, de projectontwikkelaar van het Zaankwartier. 'Het bestemmingsplan is in procedure en momenteel zijn we de eerste aanvragen voor de omgevingsvergunning aan het voorbereiden.' De architect van het Zaankwartier is het Delftse Mecanoo. Dat heeft een internationale portefeuille met projecten als het Natural History Museum in Abu Dhabi, het Kaohsiung Station in Taiwan en dichterbij huis museum Boijmans Van Beuningen in Rotterdam. Het Zaankwartier moet een toonbeeld worden van oud en nieuw.

7 SEPTEMBER

De Westzijderol oud & nieuw

De moderne Westzijderol is af. Het meer dan negen meter lange doek bestaat uit 113 tekeningen, gemaakt door veertig tekenaars. De rol is komende Monumentendag – mét het achttiende-eeuwse origineel – voor het eerst te zien.

8 SEPTEMBER



Panorama Oostzaan

Ria Bisseling en Annet Schrandter hebben de afgelopen tweeënhalf jaar Oostzaan tot in detail leren kennen. Ze wandelden uren door hun dorp, maakten vele foto's, bestudeerden Google Streetview en pakten vervolgens de schilderskwast om een bijzonder werkstuk te maken: een driedelig panorama van Oostzaan, met een totale lengte van 11,5 meter. Overigens moet je wel even weten hóe je moet kijken. 'We wilden niet kiezen voor één kant van de weg, dus we hebben het hele lint aan één kant gemaakt. Het toluhuis bijvoorbeeld staat in het echt tegenover het weeshuis. Bij ons staan ze naast elkaar. Een beetje verwarrend, maar dit was dé manier om zoveel mogelijk van het dorp erop te krijgen.'

23 SEPTEMBER

Gemeentearchief en Historische Vereniging Zaandam tonen hun oude en nieuwe Westzijderol.

FOTO JAN LAPÈRE.

Molen het Prinsenhof, nog steeds tijdloos mooi na 300 jaar.

Het Prinsenhof driehonderd jaar

Vlak voor de officiële start van de driehonderdste verjaardag van molen Het Prinsenhof in Westzaan zit de vrijwillige maalgroep in alle rust een krachtontbijtje weg te hakken, bestaande uit koffie en tompouces. Zoals eigenlijk iedere zaterdag. Maar vandaag is niet zoals iedere zaterdag, want hun molen is jarig. 'Een bijzondere dag', wrijft een van de molenaars, Gerrit Gelderman (56), zich in de handen. 'We voelen ons allemaal verantwoordelijk voor de molen en het is daarom mooi dat hij al zo lang overeind staat.' Niet alleen vanwege het jubileum is het voor Gelderman een bijzonder dag, ook omdat hij op dit moment misschien wel de meest 'verse' molenaar van het land is. Twee weken geleden rondde hij de opleiding af. 'Dat was een spannende en soms pittige tijd sinds ik er drie jaar geleden mee ben begonnen. Ik heb altijd iets met het ambacht gehad en toen ik de lucht van de molen rook, wist ik het direct: dit ga ik doen. Als ik geen verkeer om mij heen hoor, waan ik me soms in een tijdmachine.' 26 SEPTEMBER

Molenprijs voor Arie Butterman

Arie Butterman, die een halve eeuw papiermolen De Schoolmeester in Westzaan bemande, is een van de vrijwilligers die dit weekeinde de Molenprijs 2022 hebben gekregen. Dat gebeurde tijdens de jaarlijkse Molencontactdag van de Noord-Hollandse Molenfederatie, die dit keer in het gemeentehuis van Drechterland werd gehouden. 3 OKTOBER

Vlag Koog aan de Zaan?

Alle voormalige gemeenten in de Zaanstreek hebben een vlag, maar alleen Koog aan de Zaan niet. Ruben Bakker (13) heeft nu zelf een vlag ontworpen en daarvoor een voorstel bij de gemeente ingediend. Ondanks de fusie wapperen in verschillende kernen nog de eigen vlaggen. Zeker bij feestelijkheden hangt die bij veel gebouwen in Westzaan. Ook Zaandijk kan er wat van. Zelfs een buurtschap als Nauerna heeft een vlag. 'Maar van Koog aan de Zaan is geen vlag te vinden. Dat is zonde, want een flink dorp waar veel bedrijvigheid is, verdient een eigen vlag zou je denken', stelt hij in zijn brief aan de gemeenteraad. De historische vereniging Koog-Zaandijk laat weten geen plannen te hebben. 'Zaandijk heeft een vlag gekregen met de viering van Zaandijk 500. Er bestaan op dit moment geen plannen om een vlag te ontwikkelen voor Koog aan de Zaan.' Toen de zeven gemeenten op 1 januari 1974 fuseerden tot de gemeente Zaanstad moesten er al een nieuw wapen en een nieuwe vlag komen. In het wapen staan weer de vier leeuwen en de kleuren rood en wit, met aan de zijkant twee walvissen als herinnering aan de walvisvaart. Uit de stukken in het gemeentearchief, waar ze Ruben

inmiddels al kennen en blij zijn over zijn enthousiasme, blijkt dat er voor 1962 opeens een beweging op gang was gekomen om de vlaggen officieel te maken. Dat was het geval in Westzaan, Wormerveer en Zaandijk. In Zaandijk waren meerdere ontwerpen ingediend, maar dat van Jacob Honig werd toen gekozen. Zaandam had al in 1938 een officiële vlag. De vlaggen van Krommenie en Assendelft zijn nooit officieel bekrachtigd door de gemeenteraad, terwijl die van Assendelft al rond 1500 bestond en die van Krommenie uit 1607 stamt. 11 OKTOBER

Wintertijd in klokkenmuseum

De wijzers van de klokken in Museum Zaanse Tijd zijn niet simpelweg een uurtje terug te draaien. 'Ik zet ze open en dan een uurtje stil. Da's een heel precies klusje,' aldus Pier van Leeuwen. In het museum op de Zaanse Schans is te zien dat veel klokken op totaal andere tijden staan en daar is bewust voor gekozen. 'Daardoor krijg je op het hele en halve uur niet een zee aan slaande klokken. Veel klokken spelen op het hele uur een mooi melodietje, we willen dat dat van iedere klok goed te horen is,' legt de conservator uit. 'Als mensen



Pier van Leeuwen onthult een 'geheimpje' van het uurwerkenmuseum.

daar wel eens wat van zeggen, vertellen we dat het allemaal oude klokken zijn, sommige zelfs heel erg oud en dat we ze zelf laten bepalen hoe snel ze willen lopen. Sommige klokfanaten vinden dat overigens vreselijk. Die vinden dat een klok tot op de seconde gelijk moet lopen.' 31 OKTOBER ●

TEKST WIETSKE VAN SOEST

Nieuws van toen

Even trappen, stroom inschakelen en daar ga je!

Bij fiets- en bromfietsenzaak Verhoef, Stadhuisplein in Zaandam, arriveerde vrijdag 22 juli 1932 de eerste elektrische fiets van de bekende Gazelle-fabriek. De fiets reed geruisloos, een soort glijden. Snelheid zoals een motorfiets die gaf, was er niet bij de elektrische fiets. De topsnelheid lag op circa 25 km per uur, zodat het rijwiel uitermate geschikt werd geacht voor mensen op leeftijd. De bediening was makkelijk: even trappen om op gang te komen, stroom inschakelen en daar ga je! De voortbeweging geschiedde door een elektromotor met kettingaandrijving op het achterwiel. De stroom werd geleverd door een accu, op stevige wijze in het frame opgehangen en met een capaciteit om 80 km af te leggen.

DE ZAAHLANDER 23 JULI 1932 ●



De heer J. Schoemaker, directeur van het cacao- en extractiebedrijf Het Zwarte Kalf poseert met zijn net aangeschafte elektrische fiets, 22 juli 1932. GAZ 22.25009
COLLECTIE REIN VAN HOUTEN KOOG AAN DE ZAAHL

Wij steunen
het Zaaans erfgoed



Notariskantoor
Ten Brinke



staphorsius
kunstgalerie en lijstenmakerij

J.J. Allanstraat 287b | 1551 RG Westzaan | www.staphorsius.nl



www.hooysschuur.nl



HELLINGMAN & ZN.
VOOR ELKE VORM VAN PERSONENVERVOER

edwin winkelaar
grafisch ontwerper bno
zaandijk • www.edwinwinkelaar.nl



Ankersmidplein 2 1506 CK Zaandam
T 075-6162421 info@nunc.nl www.nunc.nl

AGENDA

Een selectie van erfgoedactiviteiten en klassieke concerten in het eerste kwartaal 2023

ERFGOED

De Historische Vereniging Wormerveer houdt in 2023 de volgende Schoolfotokijkdagen:

- 31 januari:** (Franse) School A (voorloper van de ulo/mulo school Goudastraat.
- 28 februari:** mavo Het Veer, mavo Het Noorderveer, Ibo De Noordhoek, sgs De Rietvelden.
- 28 maart:** Ambachtsschool R.K. St. Jozef, Nijverheidsschool voor meisjes Zaanstreek-Noord, De Schakel.

Schoolfoto van School B, Goudastraat, Wormerveer.

COLL. S. PAAP GAZ 22.07981



25 april: Saenredam College, Trias College, Bertrand Russel, Pascal afdelingen Wormerveer.
30 mei: vso ivvo, vso SOELAM en vgl Prof. Kohnstammschool. Wat houden de Schoolfotokijkdagen in? De Historische Vereniging Wormerveer wil proberen om bij haar schoolfoto's zo veel mogelijk namen van leerlingen te krijgen. Verder wil zij haar collectie graag aanvullen, dus wie nog (onbekende) schoolfoto's heeft wordt gevraagd die te laten scannen.

Men kan terecht van 10.00 tot 16.00 uur in het archief van de Vereniging in de Steijnstraat Wormerveer, rechts naast nr. 2, de achteringang van AlphaBed van Zaanweg 124. Bent u verhinderd op deze dagen, maar heeft u wel materiaal of herinneringen aan uw schooljaren waardoor u nog namen weet, maakt u dan een afspraak via archivaris@hvwormerveer.nl of 06-42046954.

CONCERTEN

Zaterdag 7 januari 16:00 uur
 Friday Brass, koperensemble in de Kogerkerk. Friday Brass is een

semiprofessioneel koperensemble, opgericht in 2020. Het speelt een breed repertoire muziek op goed niveau, van klassiek tot bigband en poparrangementen, van musical en filmmuziek tot feestelijke walsen en polka's. KOGERKERK.NL/CONCERTEN

Vrijdag 20 januari 20:15 uur
 Marie Lys, sopraan, & Abchordis Ensemble met aria's voor La Stradina in de Zuidervermaning Westzaan. Van Napels tot Londen: de Italiaanse sopraan Anna Maria Strada del Pò (1719-1741) maakte in de achttiende eeuw furore in de grootste operahuizen van Europa. Ze werd aanbeden door publiek én vakgenoten en schopte het tot favoriete prima donna van Händel. Rijzende ster Marie Lys zingt de lof van La Stradina met aria's die componisten als Antonio Vivaldi, Baldassare Galuppi en Domenico Sarro speciaal voor de barokdiva schreven.

ZUIDERVERMANING.NL

Zaterdag 21 januari 20:15 uur
 Concert bij Kaarslicht in de Jisper Kerk met Merel Vercammen, viool, en Dina Ivanova, piano. Merel Vercammen heeft de afgelopen jaren de concertpodia veroverd met prachtige muziek en flitsende presentaties. Ze heeft veel lof gekregen voor haar cd The Zoo, waarop ze op klassieke muziek improviseerde. Dat kan deze rasmuzikante dus ook.

CONCERTJISP.NL

Woensdag 25 januari 11:00 uur
 Nieuwjaarsconcert met Weense Pianopareltjes in de Bullekerk.

KOFFIECONCERTEN.NL

Zondag 29 januari 15:00 uur
 Salonorkest Café Noir in de kerk van Krommeniedijk. Salonmuziek uit de tijd van onder andere de roaring twenties. Lichte klassieke muziek die verrassend bekend in de oren klinkt. Polka's, paso dobles, walsen en tango's nemen ons mee in de tijd van weleer. KERKVANKROMMENIEDIJK.NL



Merel Vercammen en Dina Ivanova.

Zaterdag 4 februari 16:00 uur
 Barock Sommer o.l.v. Simon Murphy in de Kogerkerk. Een concert door Barock Sommer is altijd een feestje met vroeg-klassiek repertoire, van Bach tot aan Mendelssohn. De instrumenten zijn modern, maar de uitvoering is authentiek (vibrato, versiering enzovoort). Er wordt gespeeld met speciale vroeg-klassieke strijkstokken en op natuurhoorns; dit zorgt voor een optimale klankbelevens.

KOGERKERK.NL/CONCERTEN

Donderdag 16 februari 20:15 uur
 Le Consort met *Specchio Veneziano* in de Zuidervermaning Westzaan. Het jonge ensemble Le Consort toont Venetië in de spiegel van de barok, met Vivaldi aan de ene kant en de vrijwel vergeten violovirtuoos Giovanni Battista Reali aan de andere zijde. Dit explosieve programma met achttiende-eeuwse sonates en sinfonia's zwiert van geïmproviseerde dansen naar opzweepende folia's. ZUIDERVERMANING.NL

Zaterdag 18 februari 20:15 uur
 Concert bij Kaarslicht in de Jisper kerk met Duo Blaak, piano. De broers Martijn en Stefan Blaak spelen al jaren samen. Veel componisten – en niet de minsten – schreven graag voor piano vierhandig. Natuurlijk kan dat heel genoeglijk zijn, maar als Mozart, Schubert, Schumann en Ravel zich wijden aan dit genre gebeurt er iets bijzonders. CONCERTJISP.NL

Woensdag 22 februari 11:00 uur
 Spetterend pianoconcert. Letterlijk, met muziek rondom het thema 'Water' in de Bullekerk. KOFFIECONCERTEN.NL

Zondag 26 februari 15:00 uur
 Saen Accent in de kerk van Krommeniedijk. Ruud Luttikhuizen, piano, Njola Ritzen, fluit, Andrine Stal, fluit. KERKVANKROMMENIEDIJK.NL

Zaterdag 4 maart 16:00 uur
 Nora Dudas in de Kogerkerk. Nora Dudas is als professioneel organiste afgestudeerd aan het Conservatorium in Amsterdam. KOGERKERK.NL/CONCERTEN

Zaterdag 18 maart 20:15 uur
 Concert bij Kaarslicht in de Jisper kerk met het Matangi-kwartet & Nikola Meeuwse, piano. De combinatie strijkkwartet en piano is in de muziekgeschiedenis niet heel veel gebruikt. Schumann schreef in elk geval



Muziek rond het thema water in de Bullekerk.

een prachtig werk daarvoor, zijn kwintet in Es op. 44. In Jisp wordt het gespeeld naast werken van Mendelssohn en Beethoven. CONCERTJISP.NL

Zaterdag 18 maart 20:15 uur
 Teun & Teun, blokfluit en klavecimbel, met suites van Bach en Dieupart in de Zuidervermaning Westzaan. Niemand weet waarom Bach zijn eerste zes klaviersuites Engelse suites noemde. Had een Britse mecenas de compositieopdracht gegeven? Droomde hij van een overzeese triomf? Of was het de naar Engeland uitgeweken Fransman Charles Dieupart, die met zijn *Six Suites de clavecin* tot voorbeeld strekte? Met Teun Wisse op blokfluit en Teun Braken aan het klavecimbel presenteren Teun & Teun arrangementen van dit canonieke repertoire, die het oorspronkelijke contrapunt van Bach en Dieupart prachtig uitlichten. ZUIDERVERMANING.NL

Zondag 26 maart 15:00 uur
 Phemian in de kerk van Krommeniedijk. Phemian (Femke, Mirthe en Anne) spelen jazzy folkpop. Soulvolle meerstemmige zang, cello, viool en ukelele. KERKVANKROMMENIEDIJK.NL

Deze agenda wordt in een vroeg stadium samengesteld. Controleer op de website van de betrokken organisatie of er geen wijzigingen zijn. De meest recente informatie staat ook op AGENDA-ZAANSTREEK.NL Activiteiten voor het tweede kwartaal 2023 kunt u tot uiterlijk 15 februari a.s. aanmelden bij hessel.kraaij@upcmail.nl ●



1.



2.



3.



4.



5.



Gespecialiseerd in:

1. **renovatie**
2. **restauratie**
3. **funderingstechnieken**
4. **verbouwing**
5. **onderhoud**
6. **nieuwbouw**

T 020 688 11 41

Haparandaweg 9

1013 BD Amsterdam

info@selie.nl

www.selie.nl

lid van



6.